

Direitos do Autor

Esta publicação, incluindo todas as fotografias, ilustrações e programa é protegida pelas leis de direito do autor internacionais com todos os direitos reservados. Nem este manual nem o material contido aqui podem ser reproduzidos sem um consentimento escrito do autor.

© Copyright 2009

Cláusula de Desesresponsabilização

As informações contidas neste documento estão sujeitas a alteração sem aviso prévio. O fabricante não tem representações ou garantias em relação ao conteúdo aqui descrito e não se responsabiliza especificamente por qualquer garantia implicada de comercialização ou ajuste para qualquer objectivo em particular. O fabricante reserva o direito de revisar esta publicação e fazer alterações periodicamente no conteúdo aqui descrito sem obrigação de fabricante de notificar qualquer pessoa de tal revisão ou alteração.

Reconhecimento de Marca Registada

Kensington é uma marca registada americana da ACCO Brand Corporation com registos emitidos e aplicações pendentes em outros países.

Todos os outros nomes usados neste manual são de propriedades de seus respectivos proprietários e são reconhecidas.

Informações Importantes de Segurança

Importante:

Recomenda-se ler esta secção cuidadosamente antes de usar o projector. Estas instruções de segurança e uso asseguram o uso do aparelho por muitos anos com segurança. Guarde este manual para referência futura.

Símbolos Usados

Símbolos de aviso são usados na unidade e neste manual para o alertar sobre situações perigosas.

Os seguintes estilos são usados neste manual para o alertar sobre informações importantes.

Nota:

Contém informações adicionais sobre o assunto em questão.

Importante:

Contém informações que devem ser observadas.

Cuidado:

O alerta sobre situações que podem danificar a unidade.

Aviso:

O alerta sobre situações que podem danificar a unidade, criar ambiente perigoso ou causar lesão.

O manual contém peças e itens de componentes nos menus OSD que são escritos em negrito como neste exemplo.

“Prima o botão **Menu** no controlo remoto para abrir o menu **Principal**.”

Informações Gerais de Segurança

- Não abra a caixa. Além da lâmpada de projecção, não deve reparar nenhuma parte interna por pessoal não qualificado. Para o reparo, contacte pessoal qualificado.
- Siga todos os avisos e precauções neste manual e na caixa da unidade.
- A lâmpada de projecção é extremamente brilhante conforme o desenho. Para evitar lesão as vistas, não olhe dentro da lente quando a lâmpada estiver ligada.
- Não coloque a unidade numa superfície, carrinho ou stand instável.
- Evite usar o sistema próximo de água, na luz solar directa ou próximo dum dispositivo de aquecimento.
- Não coloque quaisquer objectos pesados, tal como livros ou bolsas, em cima da unidade.

Aviso de Instalação do Projector

- Coloque o projector na posição horizontal. O ângulo de inclinação do projector não deve exceder 15 graus nem deve ser instalado de qualquer outra forma excepto como montagem de tecto e da área de trabalho, caso contrário a vida útil da lâmpada pode diminuir dramaticamente.

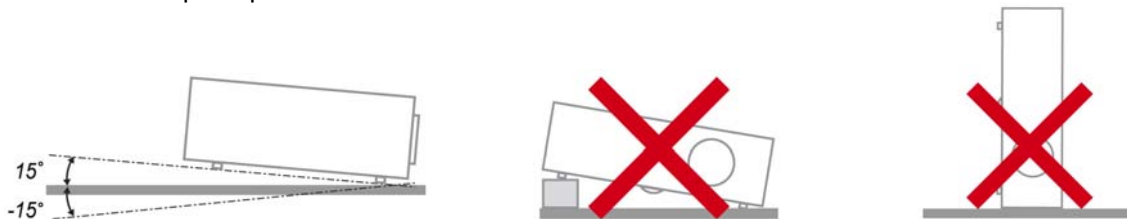

- Deixe pelo menos 50 cm de espaço ao redor da ventilação de exaustão.

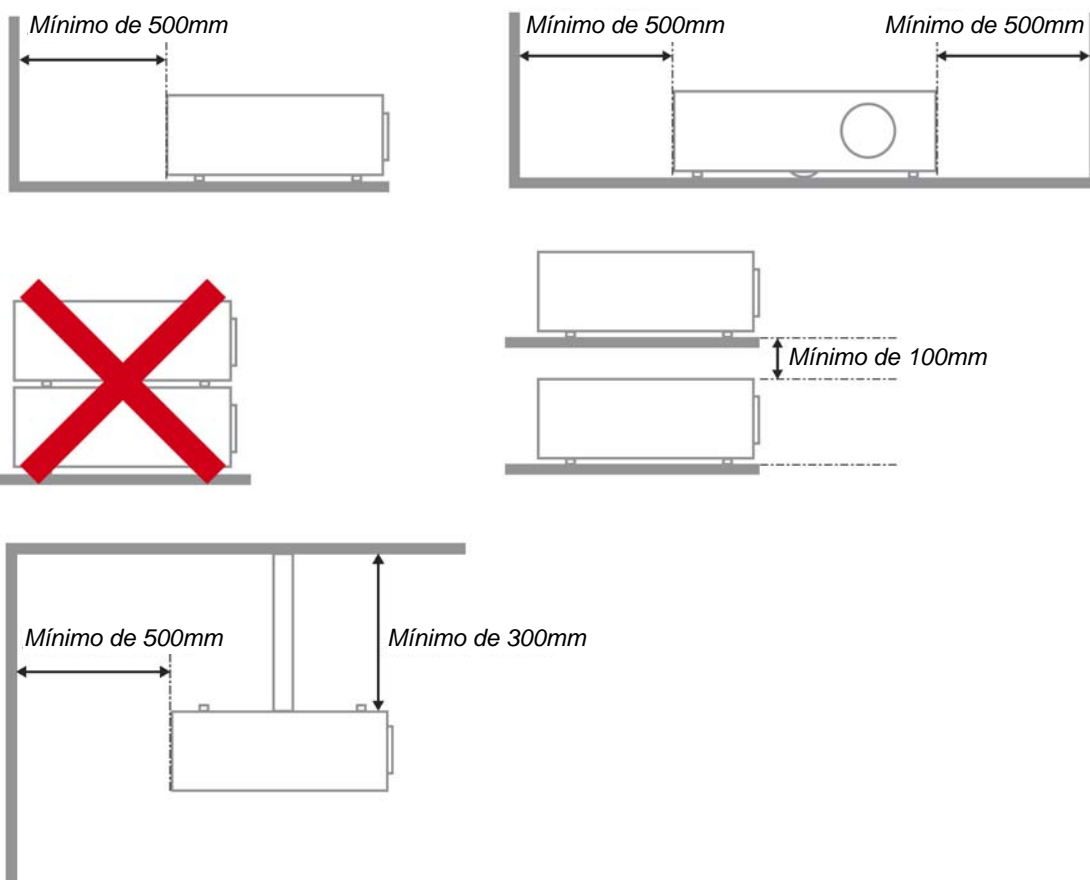

- Verifique se as ventilações de entrada não reciclam o ar quente da ventilação de exaustão.
- Ao operar o projector num espaço fechado, verifique se a temperatura ambiente dentro do espaço não excede 5 – 35°C enquanto o projector funcionar e as ventilações de exaustão e entrada de ar estejam desobstruídas.
- Todos os espaços fechados devem receber a avaliação térmica certificada de que o projector não recicla ar de exaustão, uma vez que pode fazer com que o dispositivo seja fechado mesmo que a temperatura interna esteja dentro da faixa aceitável de 5 – 35°C.

Segurança da Alimentação

- Use somente o cabo de alimentação fornecido.
- Não coloque qualquer coisa no cabo de alimentação e num local fora do caminho de transeunte.
- Remova as baterias do controlo remoto quando armazenar ou não estiver em uso por um período prolongado.

Substituição da Lâmpada

Substituir a lâmpada pode ser perigoso se feito incorrectamente. Consulte Substituição da Lâmpada de projecção na página 39 para obter instruções limpas e claras para este procedimento Antes de substituir a lâmpada:

- Desconecte o cabo de alimentação.
- Permita que a lâmpada esfrie por aproximadamente uma hora.

Limpeza do Projector

- Desligue o cabo de alimentação antes de limpar. Consulte Limpeza do Projector na página 42.
- Permita que a lâmpada esfrie por aproximadamente uma hora.

Avisos de Regulamentos

Antes de instalar e usar o projector, leia as notificações regulatórias na Concordância com Regulamentos secção da página 53.

Instruções Importante de Reciclagem:



A lâmpada dentro deste produto contém mercúrio. Este produto pode conter outros lixos electrónicos que podem ser perigosos se não eliminados correctamente. Recicle ou elimine de acordo com as leis locais, estaduais ou federais. Para obter mais informações contacte Electronic Industries Alliance na homepage WWW.EIAE.ORG. Para obter informações específicas de eliminação da lâmpada consulte a homepage WWW.LAMPRECYCLE.ORG.

Explicações de símbolo



ELIMINAÇÃO: Não use os serviços de recolha de lixo municipal ou doméstico para eliminação de equipamento electrónico e eléctrico. Os países CE exigem o uso de serviços de recolha de reciclagem separados.

Funções Principais

- *Unidade de peso leve e fácil de embalar e transportar.*
- *Compatível com todos os principais padrões de vídeo incluindo NTSC, PAL e SECAM.*
- *Uma taxa de brilho permite fazer apresentações durante o dia ou em locais iluminados.*
- *Suporta as resoluções até SXGA+ em 16,7 milhões de cores para proporcionar imagens claras e nítidas.*
- *A configuração flexível permite projecções de trás e frontais.*
- *Projecções de linha de visão permanece quadrada com correcção de distorção avançada para as projecções de ângulo.*
- *Fonte de entrada automaticamente detectada.*

Sobre este manual

Este manual é indicado para os utilizadores e descreve como instalar e operar o projector DLP. Sempre que possível, as informações relevantes, tais como ilustração e sua descrição, são inseridas numa página. Este formato de impressão compatível com o meio-ambiente e o ajuda a economizar papel protegendo assim a protegê-lo. Recomenda-se imprimir as secções que são relevantes de acordo com suas necessidades.

Índice

INICIAR	1
LISTA DE VERIFICAÇÃO DA EMBALAGEM	1
VISTAS DAS PARTES DO PROJECTOR	2
<i>SÉRIE D9 Vista direita-frontal</i>	2
<i>Parte superior—botões Exibição no ecrã (OSD) e LED</i>	3
<i>Visão de Trás</i>	4
<i>Visão da parte inferior</i>	5
PARTES DO CONTROLO REMOTO	6
ALCANCE DE OPERAÇÃO DO CONTROLO REMOTO	8
BOTÕES DO PROJECTOR E DO CONTROLO REMOTO	8
CONFIGURAÇÃO E OPERAÇÃO.....	9
INSTALAÇÃO DAS BATERIAS NO CONTROLO REMOTO	9
CONEXÃO DE DISPOSITIVOS DE ENTRADA	10
INICIAR E FECHAR O PROJECTOR	11
DEFINIR UMA PALAVRA-CHAVE DE ACESSO (CHAVE DE SEGURANÇA)	13
AJUSTE DO NÍVEL DO PROJECTOR.....	15
AJUSTA O ANEL DE ZOOM (SOMENTE SÉRIE VX), FOCO E DISTORÇÃO.....	16
AJUSTE DO VOLUME	17
CONFIGURAÇÕES DE MENU DE EXIBIÇÃO NO ECRÃ (OSD).....	18
CONTROLOS DO MENU OSD	18
<i>Navegando pelo OSD</i>	18
DEFINIÇÃO DO IDIOMA OSD	19
VISTA DO MENU OSD	20
VISTA DO SUBMENU OSD	21
MENU DE IMAGEM	22
<i>Funcionalidade Avançado</i>	23
<i>Gestor de Cor</i>	24
MENU DE COMPUTADOR	25
MENU VÍDEO/ÁUDIO	26
<i>Áudio</i>	27
MENU DE INSTALAÇÃO I.....	28
MENU DE INSTALAÇÃO II.....	29
<i>Funcionalidade Avançado</i>	30
<i>Configuração de menu OSD</i>	31
<i>Teste periférico</i>	31
<i>Res. hora lâmp.</i>	32
<i>Rede</i>	32
<i>Reajuste de fábrica</i>	38
<i>Estado</i>	38
MANUTENÇÃO E SEGURANÇA	39
SUBSTITUIÇÃO DA LÂMPADA DE PROJECCÃO.....	39
<i>Redefinindo o tempo da Lâmpada</i>	41
LIMPEZA DO PROJECTOR.....	42
<i>Limpeza da Lente</i>	42
<i>Limpeza da Caixa</i>	42
USO DO BLOQUEIO KENSINGTON®	43
SOLUÇÃO DE PROBLEMAS	44
PROBLEMAS E SOLUÇÕES MAIS COMUNS.....	44
SUGESTÕES PARA RESOLUÇÃO DE PROBLEMAS	44
LED DE MENSAGEM DE ERRO	45
PROBLEMAS COM A IMAGEM	45
PROBLEMAS COM A LÂMPADA.....	46
PROBLEMAS COM O CONTROLO REMOTO	46
PROBLEMAS DE ÁUDIO	47

REPARAR O PROJECTOR	47
ESPECIFICAÇÕES	48
ESPECIFICAÇÕES	48
DISTÂNCIA E TAMANHO DE PROJECCÃO	49
<i>SÉRIE D9 Distância de projecção e tabela de tamanho</i>	49
SÉRIE D9 TABELA DE MODO DE TEMPORIZAÇÃO	49
DIMENSÕES DO PROJECTOR	52
CONCORDÂNCIA COM REGULAMENTOS	53
AVISO FCC.....	53
CANADÁ	53
CERTIFICAÇÕES DE SEGURANÇA.....	53
AVISO EN 55022.....	53

Lista de Verificação da Embalagem

Retire o projector com cuidado de dentro de sua embalagem e verifique se os seguintes itens estão inclusos:

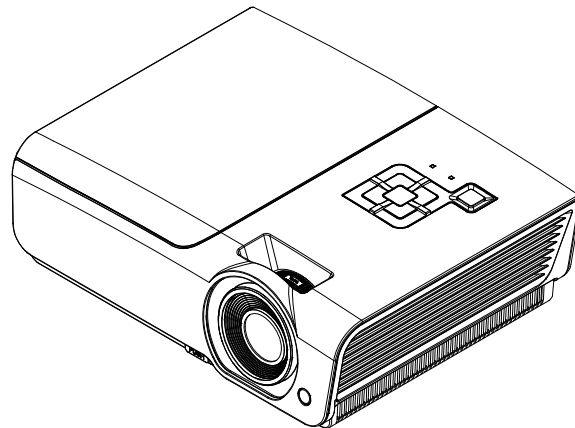

SÉRIE D9 PROJECTOR DLP

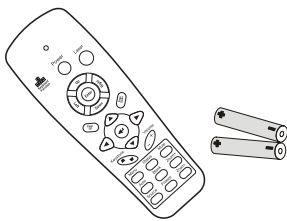

CONTROLO REMOTO
(COM UMA BATERIA AAA)

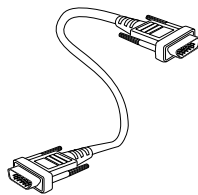

CABO RGB

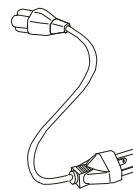

CABO DE ALIMENTAÇÃO

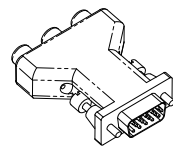

ADAPTADOR DE
COMPONENTE A RGB
(OPCIONAL)

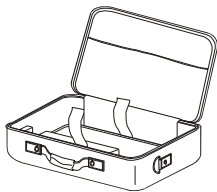

MALETA DE TRANSPORTE



CD-ROM
(ESTE MANUAL DE
UTILIZADOR)



CARTÃO DE GARANTIA

Entre em contacto com seu revendedor imediatamente se algum item estiver faltando, parecer danificado, ou se a unidade não estiver funcionando. Recomenda-se manter o material de embalagem original caso precise devolver o equipamento para o reparo sob garantia.

Cuidado:

Evite usar o projector em ambientes com poeira.

Vistas das partes do projector

SÉRIE D9 Vista direita-frontendal

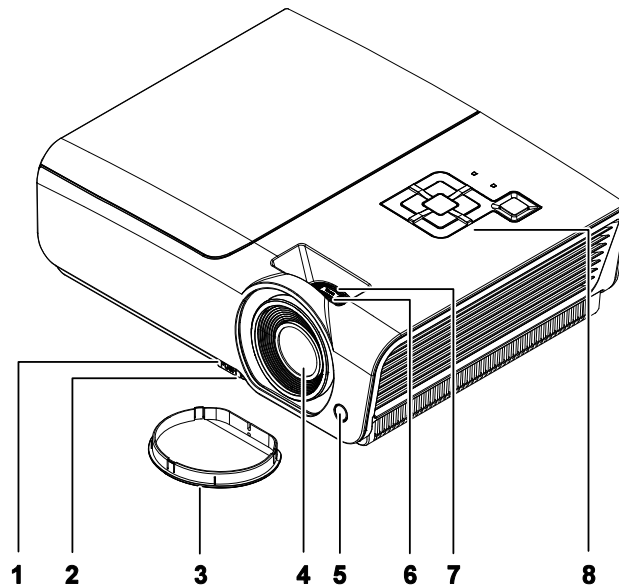

ITEM	ETIQUETA	DESCRIÇÃO	CONSULTE A PÁGINA:
1.	Botão de ajuste altura	Empurra para liberar a alavanca de ajuste de altura	15
2.	Alavanca de ajuste de altura	Ajusta o nível do projector	
3.	Tampa da lente	Proteja a lente quando não estiver em uso	
4.	Lente	Lente de projecção	
5.	Receptor IR	Receptor para sinal IV do controlo remoto	6
6.	Anel de foco	Focaliza a imagem projectada	16
7.	Anel de zoom (Somente série VX)	Aumenta a imagem projectada	
8.	Teclas de função	Consulte Parte superior—botões Exibição no ecrã (OSD) e LED.	3

Importante:

As aberturas de ventilação no projector permitem uma boa circulação de ar que mantém a lâmpada do projector resfriada. Não obstrua qualquer abertura da ventilação.

Nota:

Os modelos D925TX/D930TX/D927TW não possuem anel de zoom.

Parte superior—botões Exibição no ecrã (OSD) e LED

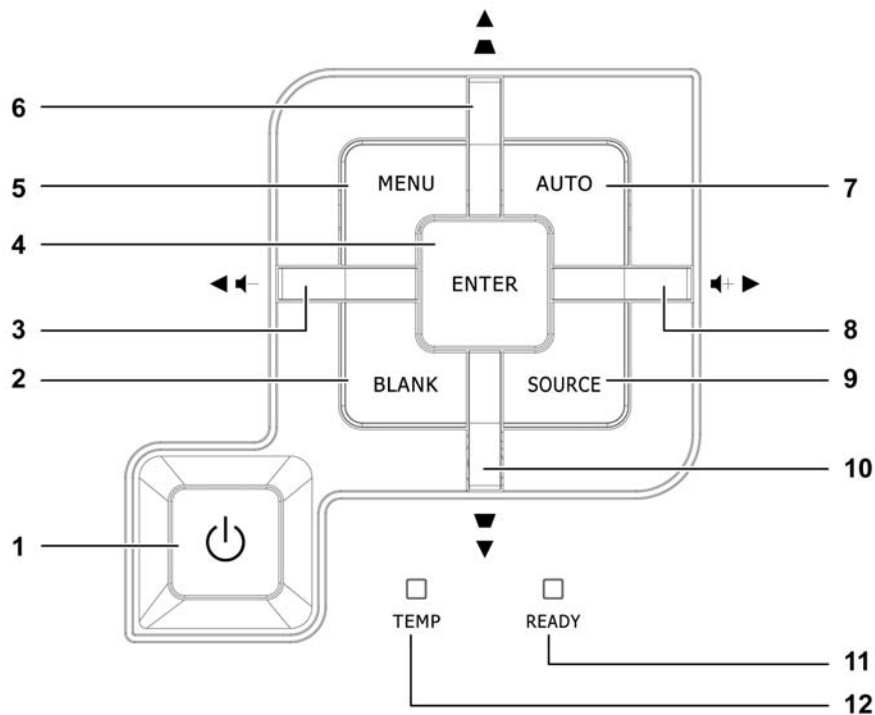

ITEM	ETIQUETA	DESCRIÇÃO	CONSULTE A PÁGINA:
1.	(Botão Alimentação)	Liga e desliga o projector	11
2.	BLANK	Exibe um ecrã em branco e silencia o áudio	
3.	◀ (Cursor esquerda) / Vol.	Navega e altera as configurações no OSD Menu rápido – Para Volume	18
4.	Enter	Entre ou confirme o item de menu OSD destacado	
5.	MENU	Abra e saia dos botões OSD	
6.	▲ (Cursor acima) / Reajuste+	Navega e altera as configurações no OSD Menu rápido – Para Distorção	
7.	AUTO	Optimiza o tamanho, posição e resolução da imagem	
8.	▶ (Cursor direita) / Vol.	Navega e altera as configurações no OSD Menu rápido – Para Volume	18
9.	FONTE	Entre no menu Fonte	10
10.	▼ (Cursor abaixo) / Reajuste-	Navega e altera as configurações no OSD Menu rápido – Para Distorção	18
11.	LED PRONTO	Vermelho	Lâmpada está pronta para ser ligada
		Piscando	A lâmpada não está pronta (aquecer/fechar/resfriar) (Consulte LED de mensagem de erro na página 45)
12.	LED DE TEMP	Piscando	Código de erro

Visão de Trás

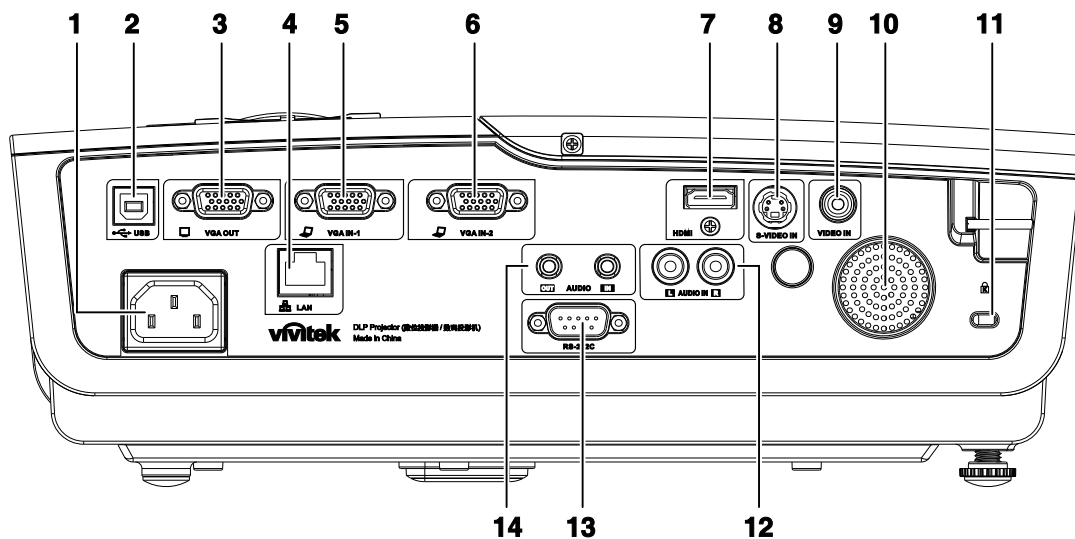

ITEM	ETIQUETA	DESCRIÇÃO	CONSULTE A PÁGINA:
1.	EN CA	Conecta o cabo de a LIMENTAÇÃO	11
2.	(USB)	Conecta um CABO USB do computador	10
3.	SAÍDA VGA	Ligue o CABO RGB no ecrã (Somente loop thru para VGA IN-1)	
4.	LAN	Liga o CABO LAN de Ethernet	
5.	ENTRADA VGA – 1	Conecta o CABO RGB dum computador e componentes	
6.	ENTRADA VGA – 2	Conecta o CABO RGB dum computador e componentes	
7.	HDMI	Ligue um CABO HDMI dum dispositivo HDMI	
8.	ENTRADA S-VIDEO	Liga o CABO S-VÍDEO dum dispositivo de vídeo	
9.	ENTRADA VIDEO	Ligue o CABO COMPOSTO dum dispositivo de vídeo	
10.	Anti-falante	Emite o som de áudio	
11.	Bloqueio Kensington	Segura o objecto permanente com um sistema de bloqueio	43
12.	ENTRADA ÁUDIO (E e D)	Liga os CABOS AUDIO dum dispositivo de audio	10
13.	RS-232	Ligue o cabo da porta serial RS-232 no controlo remoto	
14.	ENTRADA ÁUDIO SAÍDA ÁUDIO	Conecta o CABO DE ÁUDIO do dispositivo de entrada de áudio Liga um CABO DE ÁUDIO para loop de áudio	

Nota:

Se seu equipamento de vídeo tiver diversas fontes de entrada, recomenda-se ligar na prioridade de componente HDMI/DVI, (thru VGA), S-Video, Composto para obter uma imagem melhor.

Visão da parte inferior

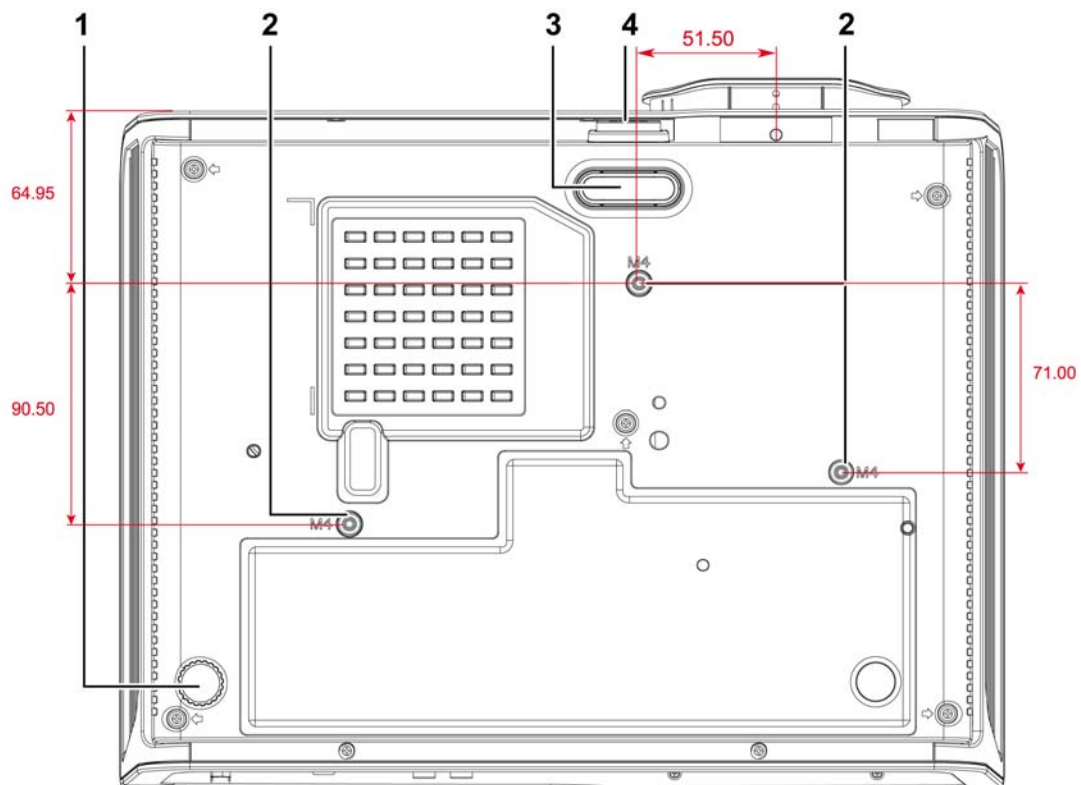

ITEM	ETIQUETA	DESCRIÇÃO	CONSULTE A PÁGINA:
1.	Dispositivo de ajuste de inclinação	Gire a alavanca do ajustador para ajustar a posição do ângulo	15
2.	Orifícios de suporte no tecto	Contacte o representante para obter informações sobre a montagem do projector no tecto	
3.	Dispositivo de ajuste de altura	Ajuste o rebaixamento quando o botão de ajuste estiver empurrado	15
4.	Botão de ajuste de altura	Empurra para liberar a alavanca de ajuste de altura	

Nota:

Quando proceder à instalação, assegure-se de que utiliza apenas montagens de tecto indicadas pela UL.

Para fazer as instalações no tecto use o hardware de montagem e os parafusos M4 aprovados, sendo que a profundidade máxima do parafuso é de 6 mm (0,23").

A construção da montagem do tecto deve ter a forma e resistência adequadas. A capacidade de carga da montado no tecto deve exceder o peso do equipamento instalado e como precaução adicional ser capaz de segurar três vezes o peso do equipamento (não menos do que 5,15 kg) num período de 60 segundos.

Partes do controlo Remoto

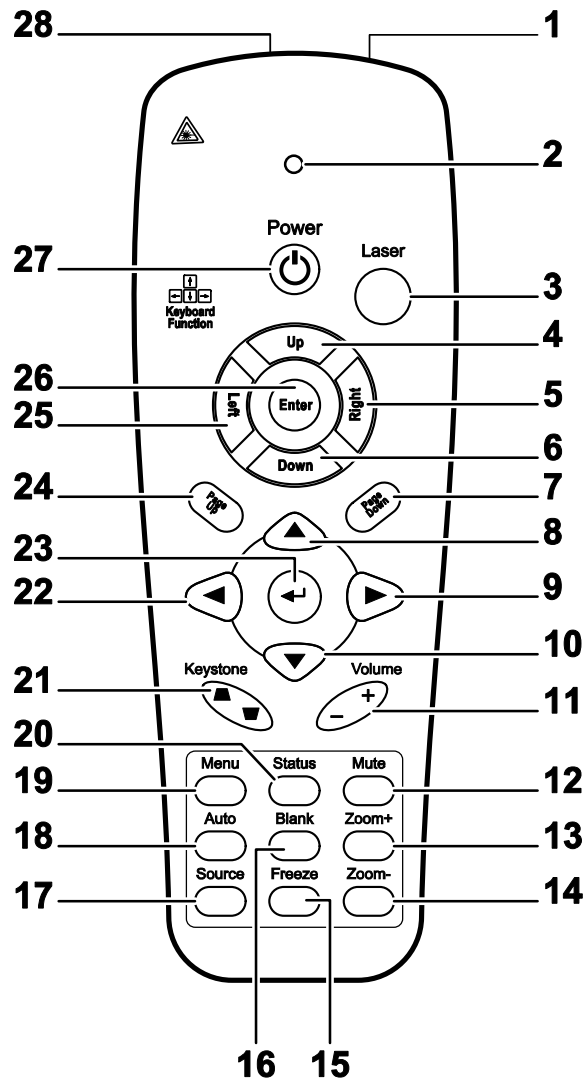

Importante:

1. Evite usar o projector com iluminação fluorescente brilhante ligada. Certas luzes fluorescentes de alta frequência podem interromper a operação do controlo remoto.

2. Certifique-se de não obstruir o caminho entre o controlo remoto e o projector. Se o caminho entre o controlo remoto e o projector for obstruído, pode devolver o sinal de certas superfícies reflectoras, tal como o ecrã da unidade.

3. Os botões e teclas no projector têm a mesma função dos botões correspondentes no controlo remoto. O manual de utilizador descreve as funções baseadas no controlo remoto.

ITEM	ETIQUETA	DESCRIÇÃO	CONSULTE A PÁGINA:
1.	Transmissor IR	Transmite o sinal do projector	
2.	LEDS de Estado	Acende quando o controlo remoto for usado	
3.	Laser	Prima para operar a ponteira do ecrã	
4.	Para cima	Seta para cima quando ligado através de USB a um PC	
5.	Direita	Seta à direita quando ligado através de USB a um PC	
6.	Para baixo	Seta para baixo quando ligado através de USB a um PC	
7.	Página abaixo	Página para baixo quando ligado através de USB a um PC	
8.	Cursor para cima	Navega e altera as configurações no OSD	18
9.	Cursor para direita		
10.	Cursor abaixo		
11.	Volume +/-	Ajusta o volume	17
12.	Mudo	Silencia o altifalante interno	
13.	Zoom+	Aproxima a imagem	16
14.	Zoom-	Afasta a imagem	
15.	Congelar	Congela/Descongela a imagem no ecrã	
16.	Em branco	O ecrã fica branco	
17.	Fonte	Detecta o dispositivo de entrada	
18.	Auto	Ajuste automático para fase, localização, tamanho, posição	
19.	Menu	Abre o OSD	18
20.	Estado	Abre o menu de estado OSD (o menu somente abre quando detectar um dispositivo de entrada)	38
21.	Distorção superior/inferior	Corrige o efeito trapezoidal da imagem (superior/inferior mais amplo)	16
22.	Cursor esquerda	Navega e altera as configurações no OSD	18
23.	Entrar	Altera as configurações no OSD	
24.	Página acima	Página para baixo quando ligada através de USB a um PC	
25.	Esquerda	Seta para esquerda quando ligada através de USB para um PC	
26.	Entrar	Tecle Enter quando ligada através de USB para um PC	
27.	Alimentação	Liga e desliga o projector	11
28.	Laser	Use como uma ponteira no ecrã. NÃO DIRECCIONE PARA AS VISTAS.	

Alcance de Operação do Controlo Remoto

O controlo remoto usa uma transmissão infravermelha para controlar o projector. Não é necessário apontar directamente o controlo remoto na direcção do projector. Dado que não segura o remoto perpendicular em ambos os lados ou na parte de trás do projecto, o aparelho funcionará bem dentro de um raio de aproximadamente 7 metros e 15° acima ou abaixo do nível do projector. Se o projector não responde ao controlo remoto, se aproxime um pouco mais.

Botões do Projector e do Controlo Remoto

O projector pode ser operado usando-se o controlo remoto ou os botões na parte de cima do projector. Todas as operações podem ser feitas com o uso do controlo remoto; entretanto os botões do projector têm uso limitado.

Instalação das Baterias no Controlo Remoto

1. Remova a tampa do compartimento da bateria deslizando-a na direcção da seta.

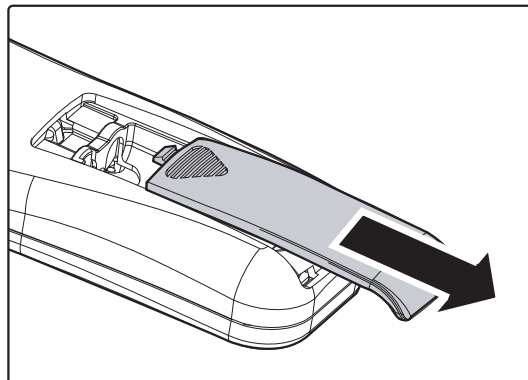

2. Insira a bateria com o lado positivo voltado para cima.

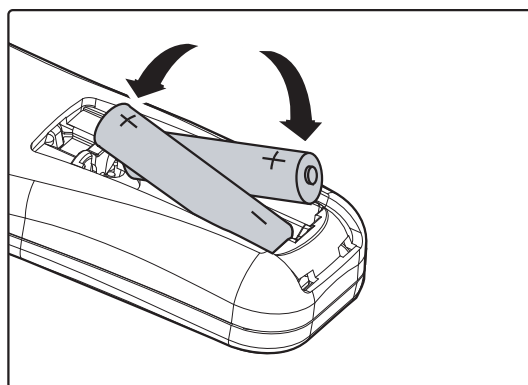

3. Recoloque a tampa.

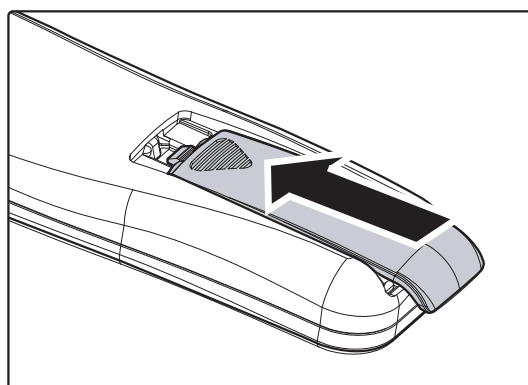

Cuidado:

1. Somente use as baterias AAA (recomenda-se usar as baterias alcalinas).
2. Elimine as baterias usadas de acordo com os regulamentos de mandatos locais.
3. Retire as baterias quando não for usar o projector por longos períodos.

Conexão de Dispositivos de Entrada

Um PC ou computador portátil bem como qualquer dispositivo de vídeo pode ser ligado a esse projector e ao mesmo tempo. Os dispositivos de vídeo incluem os reprodutores DVD, VCD e VHS, bem como as camcorders de filme e câmeras paradas digitais. Verifique o manual do utilizador do dispositivo a ser ligado para confirmar se ele possui o conector de saída apropriado.

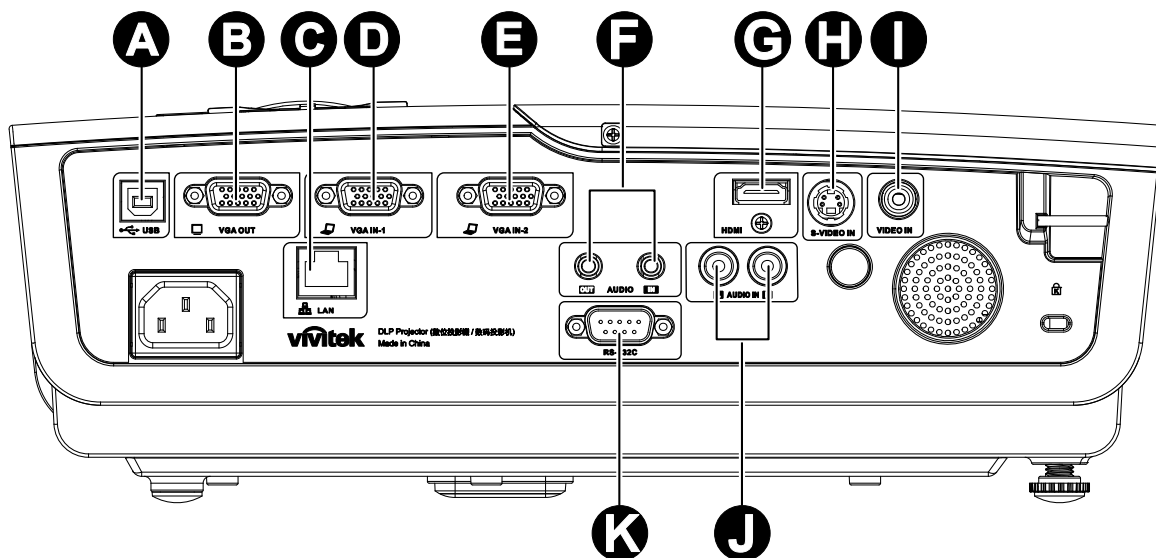

ITEM	ETIQUETA	DESCRIÇÃO
A	(USB)	Conecta um CABO USB do computador
B	SAÍDA VGA	Ligue o CABO RGB no ecrã (Somente loop thru para VGA IN-1)
C	LAN	Liga o CABO LAN de Ethernet
D	ENTRADA VGA – 1	Conecta o CABO RGB dum computador e componentes
E	ENTRADA VGA – 2	Conecta o CABO RGB dum computador e componentes
F	ENTRADA ÁUDIO SAÍDA ÁUDIO	Conecta o CABO DE ÁUDIO do dispositivo de entrada de áudio Liga um CABO DE ÁUDIO para loop de áudio
G	HDMI	Ligue um CABO HDMI dum dispositivo HDMI
H	S-VIDEO	Liga o CABO S-VÍDEO dum dispositivo de vídeo
I	VIDEO	Liga o CABO COMPOSTOS dum dispositivo de vídeo
J	ENTRADA ÁUDIO (E e D)	Liga os CABOS AUDIO dum dispositivo de audio
K	RS-232C	Ligue o cabo da porta serial RS-232 no controlo remoto

Aviso:

Como precaução de segurança, desligue toda a energia do projector e dispositivos de ligação antes de fazer as ligações.

Iniciar e Fechar o Projector

1. Conecte o cabo de alimentação no projector. Conecte a outra extremidade em uma ficha de parede.

A  **ALIMENTAÇÃO** e o LED **PRONTO** do projector acende.

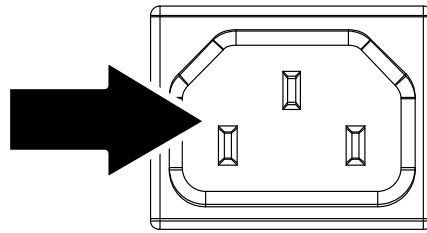



2. Ligue os dispositivos ligados.

3. Verifique se LED **PRONTO** exibe a cor laranja sólido e não somente laranja piscante. Em seguida prima o  botão **ALIMENTAÇÃO** para ligar o projector.

O ecrã de abertura do projector é exibido e os dispositivos ligados são detectados.

Consulte Definir uma Palavra-chave de Acesso (chave de segurança) na página 13 se bloqueio de segurança estiver activado.



4. Se mais de um dispositivo estiver ligado, prima o botão **FONTE** repetidamente   para alternar entre os dispositivos. (O componente é suportado através de RGB para o adaptador de COMPONENTE).



- VGA 1/VGA 2: RGB analógico
Componente: Entrada DVD YCbCr / YPbPr ou entrada HDTV YPbPr através do conector HD15
- Vídeo composto: Vídeo composto tradicional
- S-Video: Super video (Y/C separado)
- HDMI: HDMI, DVI

5. Quando a mensagem “Desligar? / Prima novamente o botão Alimentação” aparecer, prima o botão **ALIMENTAÇÃO**. O projector é desligado.

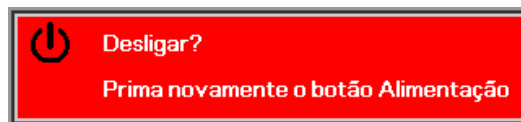

Cuidado:

1. *Remova a tampa da lente antes de iniciar o projector.*
2. *Não desligue o cabo de alimentação até que LED PRONTO pare de piscar indicando que o projector resfriou.*

Definir uma Palavra-chave de Acesso (chave de segurança)

Você pode usar os botões (setas) do cursor para definir uma palavra-chave e evitar que pessoas não autorizadas usem o projector. Quando activado, a palavra-chave deve ser introduzida depois que ligar o projector. (Consulte Navegando pelo OSD na página 18 e Definição do Idioma OSD na página 19 para auxiliar a usar os menus OSD.)

Importante:

Conserve a palavra-chave em um lugar seguro. Sem a palavra-chave, você não terá a possibilidade de usar o projector. Se perder a palavra-chave, entre em contacto com seu revendedor para obter informações sobre como obter uma.

1. Prima o botão **MENU** para abrir o menu OSD.



2. Prima o botão cursor ◀▶ para mover para o menu **Instalação I**.

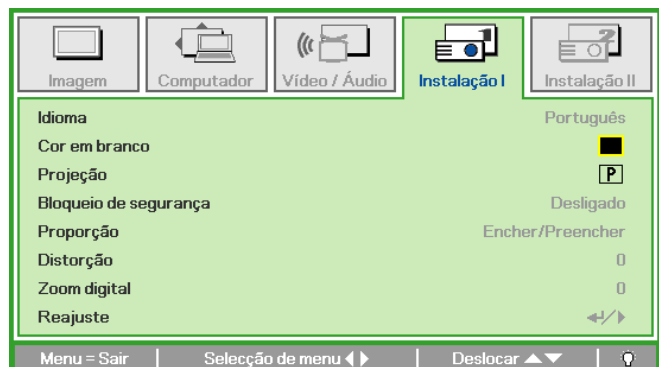

3. Prima o botão cursor ▲▼ para seleccionar **Bloqueio de segurança**.

4. Prima o botão ◀▶ do cursor para Ativar ou Desativar a Trava de Segurança.

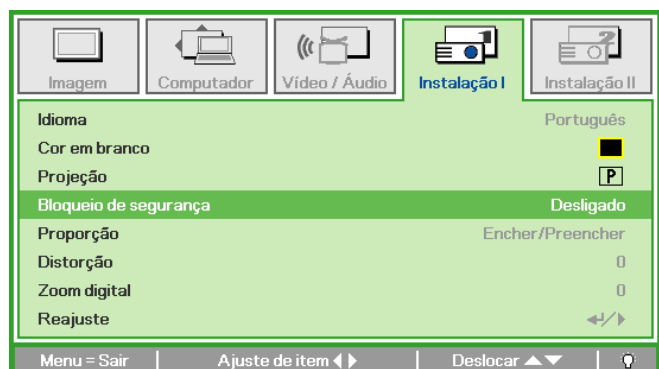

Uma caixa de diálogo da palavra-chave aparece automaticamente.

5. Pode usar os botoes cursor ▲▼◀▶ do teclado ou controlo remoto IV para a entrada da palavra-chave. Pode usar qualquer combinação incluindo a mesma seta cinco vezes, mas não menos do que cinco.

Prima os botões do cursor em qualquer ordem para definir a palavra-chave. Prima o botão **MENU** para sair da caixa de diálogo.

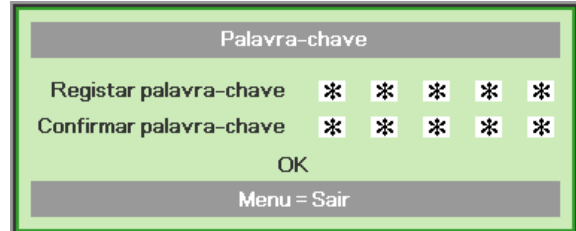

6. O menu de confirmação da palavra-chave aparece quando o utilizador premir a tecla alimentação se **Bloqueio de segurança** for activado. Digite a palavra-chave na ordem definida no passo 5. Se esquecer a palavra-chave contacte o centro de serviço. O centro de serviço validará o proprietário e auxiliará a reiniciar a palavra-chave.

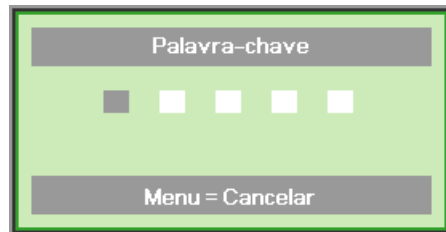

Ajuste do Nível do Projector

Tome nota dos seguintes itens quando fizer a instalação do projector:

- *A mesa ou superfície do projector deverá ser nivelada e resistente.*
- *Posicione o projector de modo que fique sempre perpendicular ao ecrã.*
- *Verifique se os cabos estão em local seguro, caso contrário alguém pode cair em cima.*

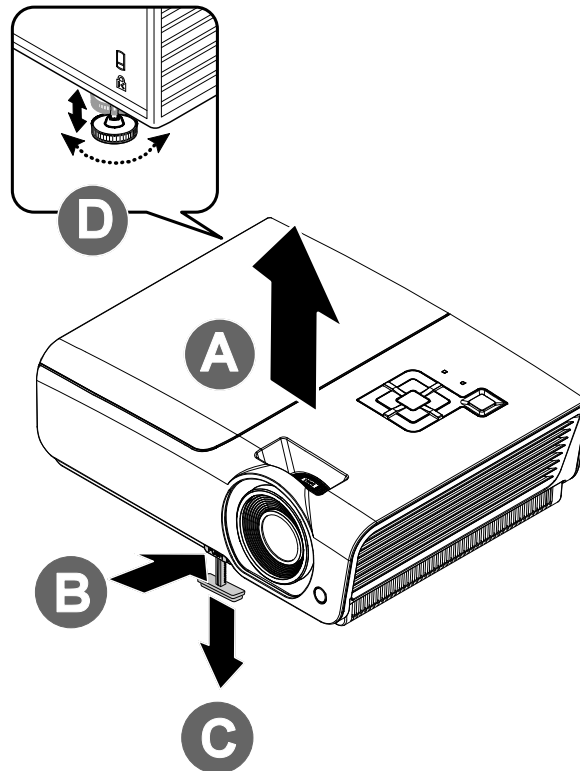

1. Para aumentar o nível do projector, levante o projector [A] e prima o botão da alavanca de ajuste de altura [B].
A alavanca de ajuste de altura cai [C].
2. Para diminuir o nível do projector, prima o botão alavanca de ajuste de altura e empurre para baixo no topo do projector.
3. Para ajustar o ângulo da imagem, vire o ajuste de inclinação [D] para direita ou para a esquerda até conseguir o ângulo desejado o ângulo foi obtido.

Ajusta o anel de zoom (somente série VX), Foco e Distorção

1. Use **Imagem-zoom** Use o controlo Imagem-zoom (somente no projector) para dimensionar a imagem projectada e o tamanho do ecrã **B**.

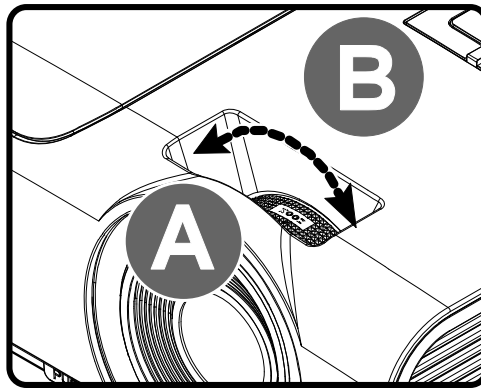

2. Use **Imagem-focagem** Use o controlo Imagem-focagem (somente no projector) para focalizar a imagem projectada **A**.

3. Use os botões **Distorção** (em seu projector ou no controlo remoto) para corrigir a imagem-trapezóide (mais larga na parte superior ou inferior) efeito.

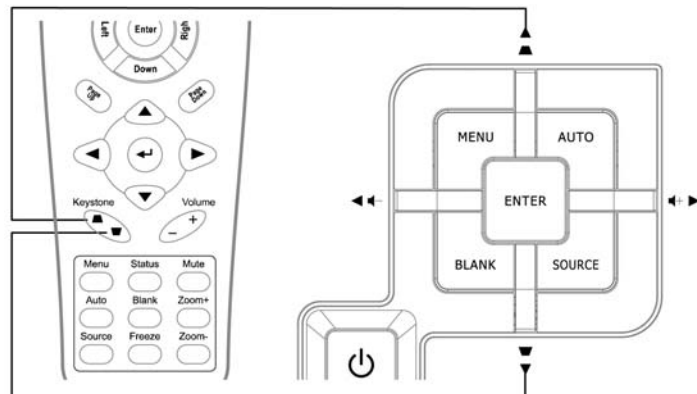

Controlo remoto e painel OSD

4. O controlo de distorção aparece no ecrã.



Nota:

Os modelos D925TX/D930TX/D927TW não possuem anel de zoom.

Ajuste do Volume

1. Prima os botões **Volume +/-** no controlo remoto.
O controlo de volume aparece no ecrã.

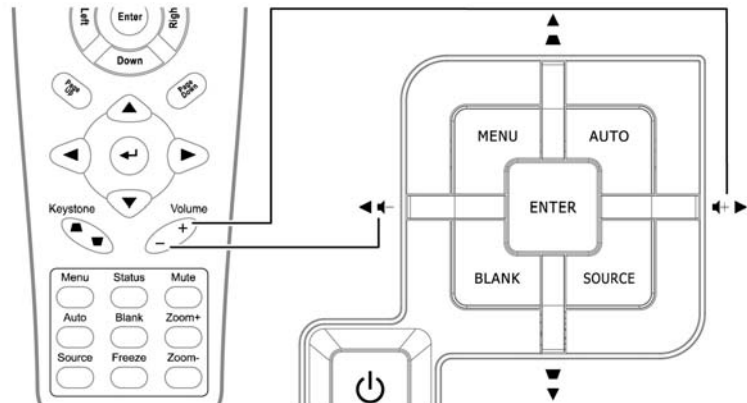

2. Prima os botões **Cursor esquerdo** ou **direito** no teclado para ajustar o **Volume +/-**.



3. Prima o botão **Mudo** para desligar o volume (esta função está disponível somente no controlo remoto).



CONFIGURAÇÕES DE MENU DE EXIBIÇÃO NO ECRÃ (OSD)

Controlos do Menu OSD

O projector tem um OSD que permite fazer ajustes de imagens e alterar diversas configurações.

Navegando pelo OSD

Pode usar os botões do cursor do controlo remoto ou aqueles na parte do projector para navegar e fazer as alterações no OSD. A ilustração seguinte mostra os botões correspondentes do projector.

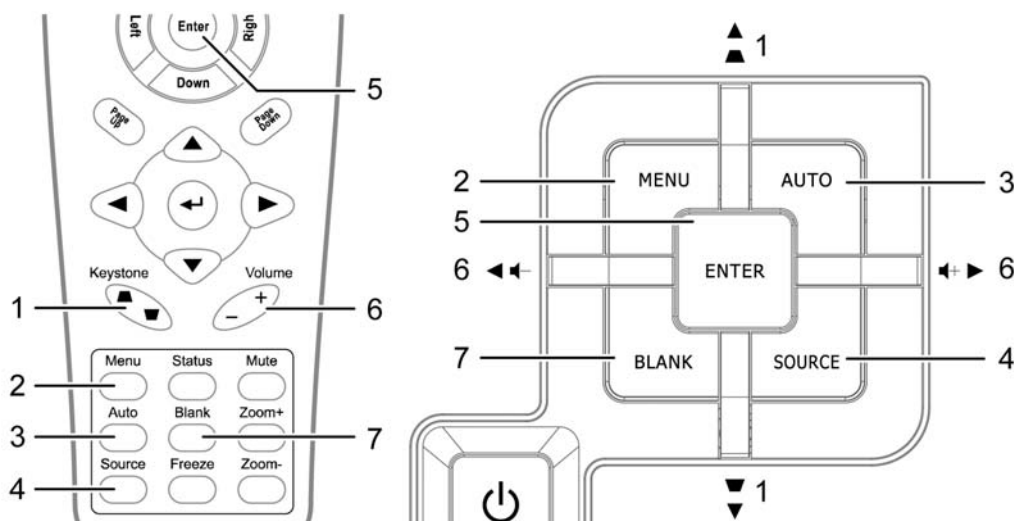

1. Para abrir o OSD, prima o botão **MENU**.
2. Existem cinco menus. Prima o botão cursor ◀▶ para mover-se através dos menus.
3. Prima o botão cursor ▲▼ para mover-se acima ou abaixo num menu.
4. Prima ◀▶ para alterar os valores das das configurações.
5. Prima **MENU** para fechar o OSD ou saia de um submenu.



Nota:

Dependendo da fonte de vídeo nem todos os itens no OSD estão disponíveis. Por exemplo, os itens **Posição horizontal/vertical** no menu de **Computador** pode somente ser alterado quando ligado ao PC. Itens que não estejam disponíveis não podem ser acessados e se encontram bloqueados.

Definição do Idioma OSD

Defina o idioma OSD de sua preferência antes de prosseguir.

1. Prima o botão **MENU**. Prima o botão cursor ◀▶ para navegar para a Instalação I.

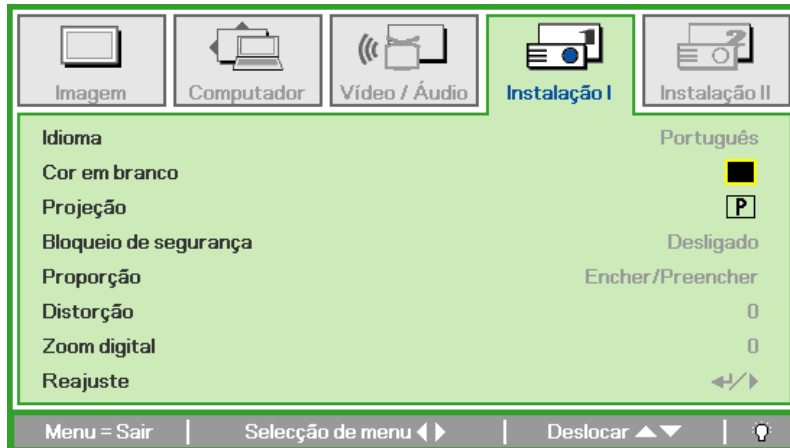

2. Prima o botão cursor ▲▼ até que **Idioma** seja destacada.

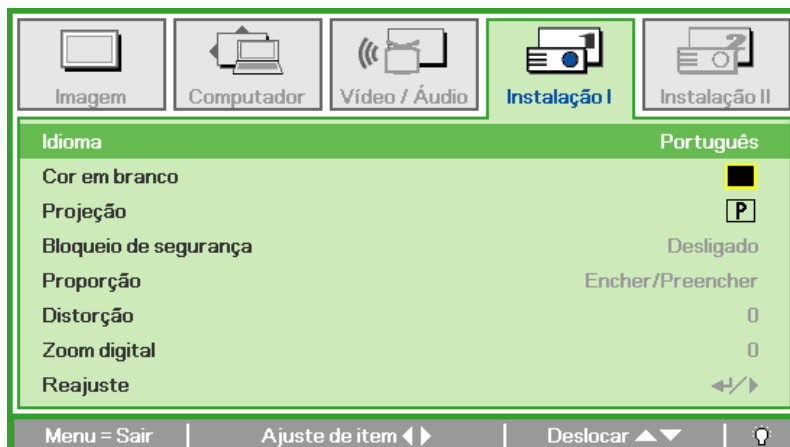

3. Prima o botão cursor ◀▶ até que o idioma que pretende usar seja destacado.
4. Prima o botão **MENU** duas vezes para fechar o menu OSD.

Vista do Menu OSD

Use as seguintes ilustrações para encontrar rapidamente uma configuração ou determinar a faixa de uma.

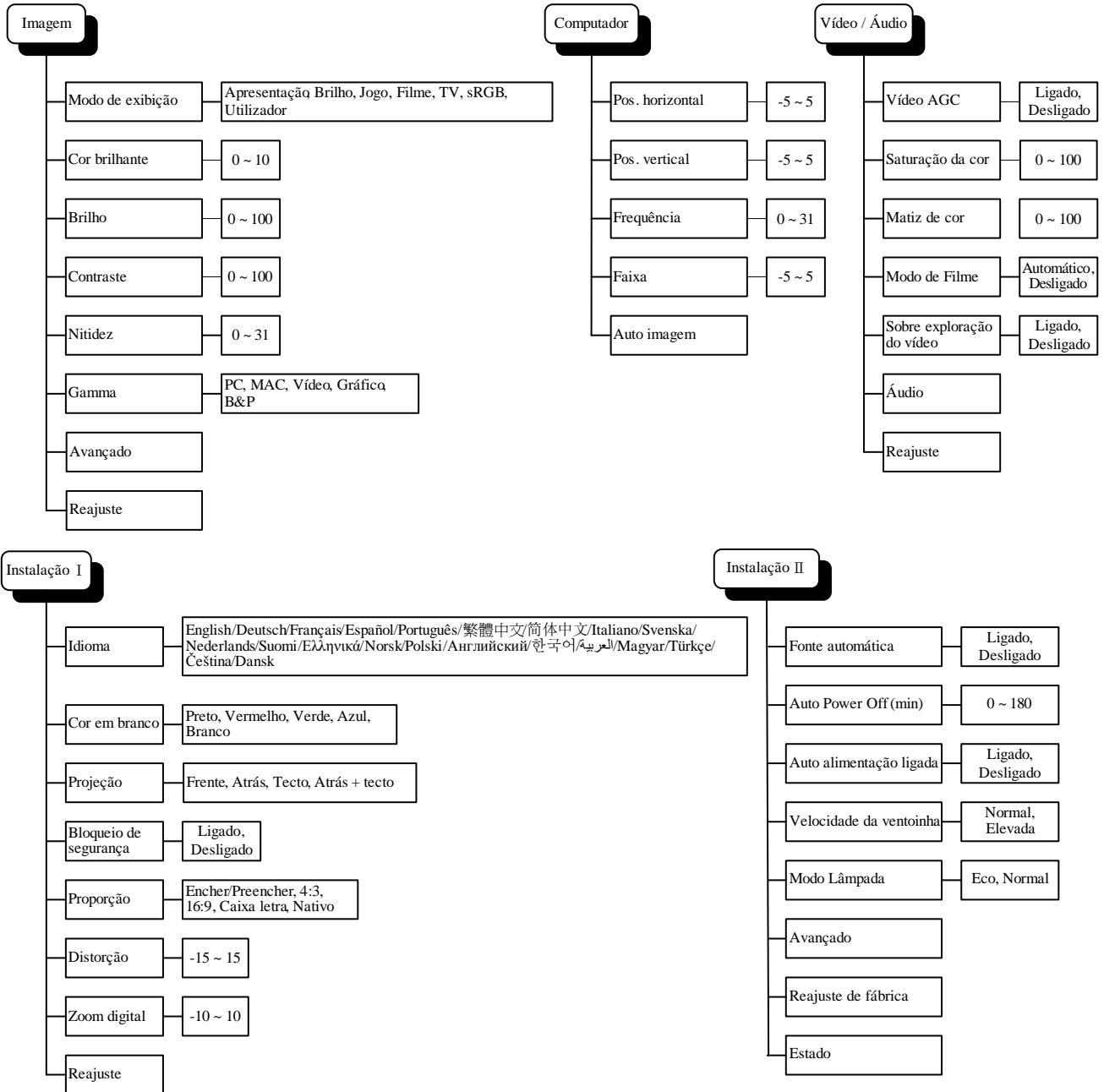

Vista do Submenu OSD

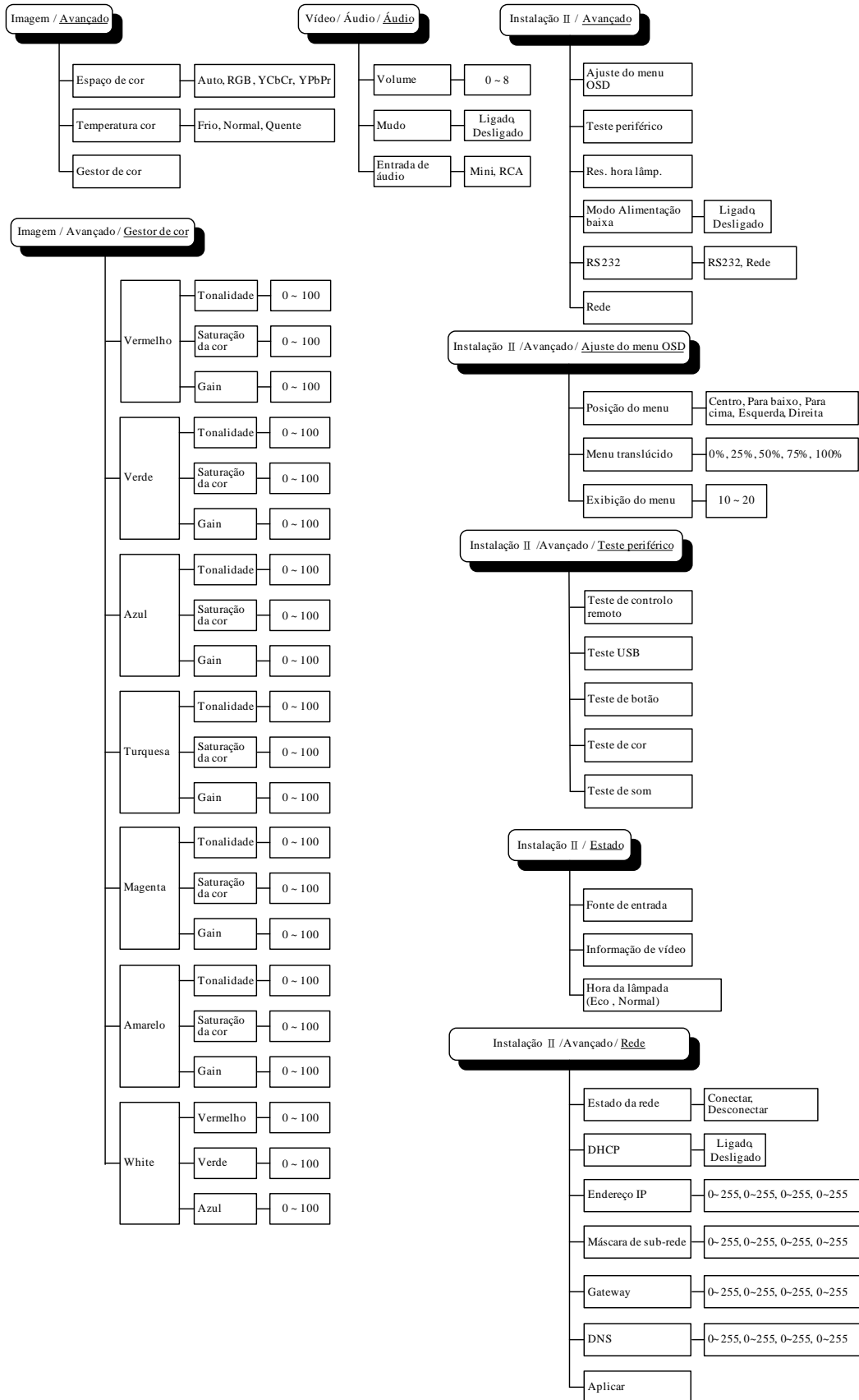

Menu de Imagem

Prima o botão **MENU** para abrir o menu **OSD**. Prima o botão cursor ◀▶ para mover para o **Menu Imagem**. Prima o botão cursor ▲▼ para mover-se acima ou abaixo **Imagem** menu. Prima ◀▶ para alterar os valores das das configurações.



ITEM	DESCRIÇÃO
Modo de exibição	Prima o botão cursor ◀▶ para definir o Modo de exibição.
Cor brilhante	Prima o botão cursor ◀▶ para ajustar o valor da cor brilhante.
Brilho	Prima o botão cursor ◀▶ para definir o brilho de exibição.
Contraste	Prima o botão cursor ◀▶ para definir o contraste de exibição.
Nitidez	Prima o botão cursor ◀▶ para definir o nível de nitidez de exibição.
Gamma	Prima o botão cursor ◀▶ para ajustar a correção de gamma do ecrã.
Avançado	Prima ◀ (Enter) / ▶ para aceder ao menu Avançado. Ver Funcionalidade Avançado na página 23.
Reajuste	Prima ◀ (Enter) / ▶ para iniciar as configurações para os valores padrões.

Funcionalidade Avançado

Prima o botão **Menu** para abrir o menu **OSD** . Prima ◀▶ para ir para o menu **Imagem**. Prima ▼▲ para ir para o menu **Avançado** e, em seguida, prima **Enter** ou ▶. Prima ▼▲ para se deslocar para cima e para baixo no menu **Avançado**.

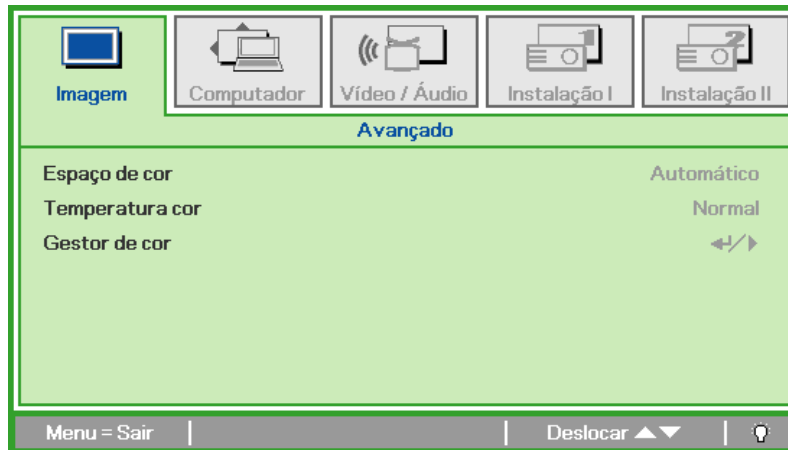

ÍTEM	DESCRIÇÃO
Espaço de cor	Prima o botão ◀▶ do cursor para ajustar o espaço de cor. (Intervalo: Auto – RGB – YPbPr – YCbCr)
Temperatura cor	Prima o botão ◀▶ do cursor para ajustar a temperatura da cor. (Intervalo: Frio – Normal – Quente)
Gestor de cor	Prima ◀ (Enter) / ▶ para aceder ao menu do gestor de cor. (Intervalo: Vermelho-Verde-Azul-Turquesa-Magenta-Amarelo-Branco). Ver a página 24 para obter mais informações sobre o Gestor de Cor.

Gestor de Cor

Prima ◀ (Enter) / ▶ para aceder ao submenu **Gestor de cor**.

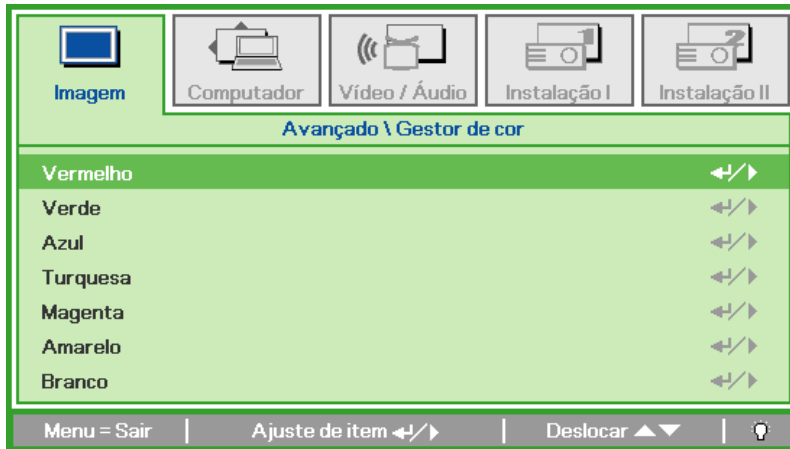

ITEM	DESCRIÇÃO
Vermelho	Selecione entrar no gestor de cor vermelha. Prima os botões ◀▶ para ajustar Matiz, Saturação e Ganho.
Verde	Selecione entrar no gestor de cor verde. Prima os botões ◀▶ para ajustar Matiz, Saturação e Ganho.
Azul	Selecione entrar no gestor de cor azul. Prima os botões ◀▶ para ajustar Matiz, Saturação e Ganho.
Turquesa	Selecione entrar no gestor de cor turquesa. Prima os botões ◀▶ para ajustar Matiz, Saturação e Ganho.
Magenta	Selecione entrar no gestor de cor magenta. Prima os botões ◀▶ para ajustar Matiz, Saturação e Ganho.
Amarelo	Selecione entrar no gestor de cor amarela. Prima os botões ◀▶ para ajustar Matiz, Saturação e Ganho.
Branco	Selecione entrar no gestor de cor branca. Prima os botões ◀▶ para ajustar Vermelho, Verde e Azul.

Menu de computador

Prima o botão **MENU** para abrir o menu **OSD**. Prima o botão cursor ◀▶ para mover para o menu **Computador**. Prima o botão cursor ▲▼ para mover-se acima ou abaixo num menu. Prima ◀▶ para alterar os valores das das configurações.



ÍTEM	DESCRIÇÃO
Pos. horizontal	Prima o botão cursor ◀▶ para ajustar a posição de exibição à esquerda ou direita.
Pos. vertical	Prima o botão cursor ◀▶ para ajustar a posição de exibição acima ou abaixo.
Frequência	Prima o botão cursor ◀▶ para ajustar o relógio de amostragem analógico/digital.
Faixa	Prima o botão cursor ◀▶ para ajustar o ponto de amostragem analógico/digital.
Auto imagem	Prima ◀↵ (Enter) / ▶ para ajustar automaticamente para fase, localização, tamanho e posição.

Menu Vídeo/Áudio

Prima o botão **MENU** para abrir o menu **OSD**. Prima o botão cursor ◀▶ para mover para o menu **Vídeo/Audio**. Prima o botão cursor ▲▼ para mover-se acima ou abaixo no menu **Vídeo/Audio**. Prima ◀▶ para alterar os valores das das configurações.

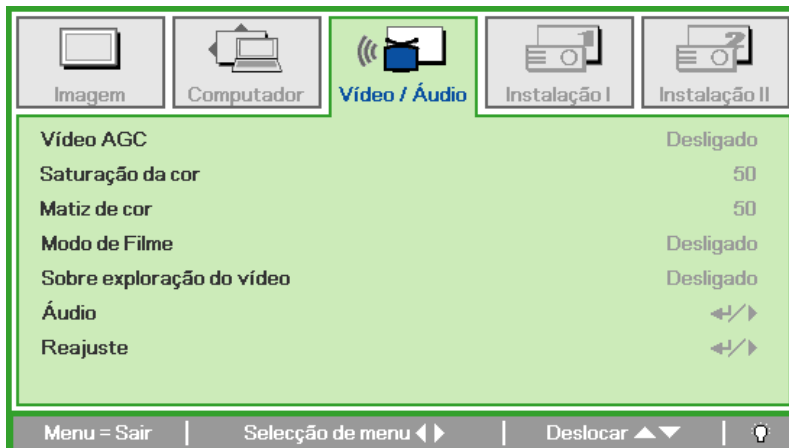

ITEM	DESCRIÇÃO
Vídeo AGC	Prima o botões ◀▶ para activar ou desactivar Controlo de ganho automático para fonte de vídeo.
Saturação da cor	Prima o botões ◀▶ para ajustar o brilho.
Matiz de cor	Prima o botões ◀▶ para ajustar o tom/matiz de vídeo.
Modo de Filme	Prima o botões ◀▶ para seleccionar um modo diferente de filme.
Sobre exploração do vídeo	Prima o botões ◀▶ par activar ou desactivar a sobre exploração de vídeo.
Áudio	Prima ◀ (Enter) / ▶ para aceder ao menu Áudio. Ver Áudio na página 27.
Reajuste	Prima ◀ (Enter) / ▶ para iniciar as configurações para os valores padrões.

Nota:

O serrilhamento de vídeo ocorre ao reproduzir vídeo entrelaçado. Para corrigir este problema abra o menu Vídeo / Áudio e ajuste a função de modo de filme.

Áudio

Prima ◀ (Enter) / ▶ para aceder ao submenu **Áudio**.

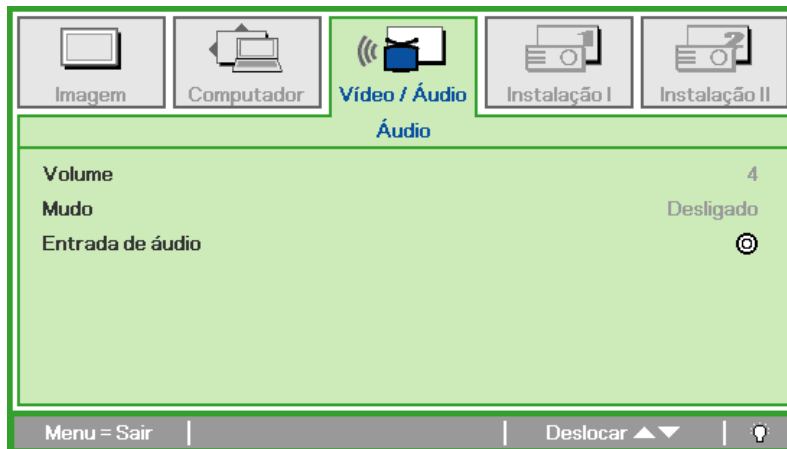

ITEM	DESCRIÇÃO
Volume	Prima os botões ◀▶ para ajustar o volume do áudio. (Intervalo: 0~8)
Mudo	Prima os botões ◀▶ para ligar ou desligar a coluna.
Entrada de áudio	Prima o botão cursor ◀▶ para seleccionar a Entrada de áudio. (Faixa: Mini ~ RCA)

Menu de Instalação I

Prima o botão **MENU** para abrir o menu **OSD**. Prima o botão cursor ◀▶ para mover para o menu **Instalação I**. Prima o botão cursor ▲▼ para mover-se acima ou abaixo no menu **Instalação I**. Prima ◀▶ para alterar os valores das das configurações.



ITEM	DESCRIÇÃO
Idioma	Prima o botão cursor ◀▶ para seleccionar um menu de localização diferente.
Cor em branco	Prima o botão cursor ◀▶ para seleccionar uma cor diferente para limpar o ecrã.
Projecção	Prima o botão cursor ◀▶ para seleccionar dos quatro métodos de projecção.
Bloqueio de segurança	Prima o botão cursor ◀▶ do cursor para ativar ou desativar a função de trava de segurança.
Proporção	Prima o botão cursor ◀▶ para ajustar a proporção da imagem do vídeo.
Distorção	Prima o botão cursor ◀▶ para definir o modo de exibição.
Zoom digital	Prima o botão cursor ◀▶ para ajustar o menu de Zoom digital.
Reajuste	Prima ◀ (Enter) / ▶ para reajustar todas as definições para valores predefinidos (Idioma e Bloqueio de segurança).

Menu de instalação II

Prima o botão **MENU** para abrir o menu **OSD**. Prima o botão cursor ◀▶ para mover para o menu **Instalação II**. Prima o botão cursor ▲▼ para mover-se acima ou abaixo no menu **Instalação II**.



ITEM	DESCRIÇÃO
Fonte automática	Prima o botão cursor ◀▶ para activar ou desactivar a detecção de fonte automática.
Auto Power Off (min)	Prima o botão cursor ◀▶ para activar ou desactivar o fechamento automático da lâmpada quando não ocorrer sinal.
Auto alimentação ligada	Prima o botão cursor ◀▶ para activar ou desactivar alimentação automática ligada se alimentação CA for fornecida.
Velocidade da ventoinha	Prima o botão cursor ◀▶ para alternar entre a velocidade de ventilador normal e alta. Nota: Recomendamos seleccionar velocidade alta em temperaturas altas, umidade alta ou áreas de altitudes altas.
Modo Lâmpada	Prima o botão cursor ◀▶ para seleccionar o modo lâmpada para brilho alto ou brilho baixo para economizar a vida útil da lâmpada.
Avançado	Prima ◀ (Enter) / ▶ para aceder ao menu Avançado. Ver Funcionalidade Avançado na página 30.
Reajuste de fábrica	Prima ◀ (Enter) / ▶ para reajustar todos os itens para os valores predefinidos de fábrica.
Estado	Prima ◀ (Enter) / ▶ para entrar no menu de Estado. Consulte a página 38 para obter mais informações sobre estado.

Funcionalidade Avançado

Prima o botão **Menu** para abrir o menu **OSD**. Prima ◀▶ para ir para o menu **Instalação II**. Prima ▲▼ para ir para o menu **Avançado** e, em seguida, prima **Enter** ou ▶. Prima ▲▼ para se deslocar para cima e para baixo no menu **Avançado**. Prima ◀▶ para alterar os valores para ajuste.

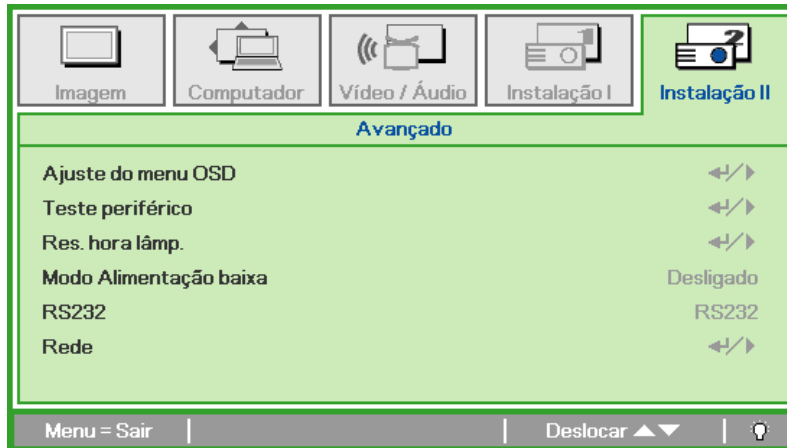

ITEM	DESCRIÇÃO
Ajuste do menu OSD	Prima ◀ (Enter) / ▶ para aceder ao menu de ajuste OSD. Ver a página 31 para obter mais informações sobre o Ajuste do menu OSD.
Teste periférico	Prima ◀ (Enter) / ▶ para aceder ao menu Teste periférico. Ver a página 31 para obter mais informações sobre o Teste periférico.
Res. hora lâmp.	Após substituir a lâmpada, este item deverá ser reajustado. Ver a página 32 para obter mais informações sobre a Res. hora lâmp.
Modo Alimentação baixa	Prima ◀▶ para ligar ou desligar o Modo Alimentação baixa.
RS232	Prima ◀▶ para seleccionar RS232 (remoto) ou Rede(LAN) dependendo do método de ligação do projector.
Rede	Prima ◀ (Enter) / ▶ para entrar no menu Rede. Consulte a página 32 para obter mais informações sobre as configurações de rede.

Configuração de menu OSD



ÍTEM	DESCRIÇÃO
Posição de menu	Prima o botão ◀▶ para seleccionum local diferente do OSD.
Menu translúcido	Prima o botão ◀▶ para seleccionar o nível de transparência de fundodo OSD.
Exibição do menu	Prima o botão ◀▶ para seleccionar o atraso do tempo limite OSD.

Teste periférico



ÍTEM	DESCRIÇÃO
Teste de controlo remoto	Prima ◀ (Enter) / ▶ para testar o controlador remoto IV para fazer o diagnóstico.
Teste USB	Prima ◀ (Enter) / ▶ para testar a ligação USB com o PC ligado.
Teste de botão	Prima ◀ (Enter) / ▶ para testar o botão no teclado.
Teste de cor	Prima ◀ (Enter) / ▶ para seleccionar cores diferentes no ecrã.
Teste de som	Prima ◀ (Enter) / ▶ para testar a saída de som.

Res. hora lâmp.



Consulte Redefinindo o tempo da Lâmpada na página 41 para reajustar o temporizador da hora da lâmpada.

Rede

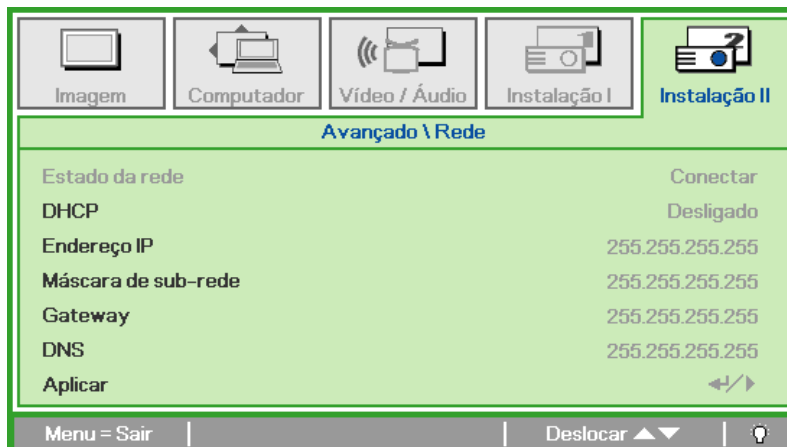

ITEM	DESCRIÇÃO
Estado da rede	Exibe o estado de ligação de rede.
DHCP	Prima ◀▶ para ligar ou desligar DHCP. Nota: Se seleccionar DHCP Desligado, insira os campos de Endereço IP, Máscara de sub-rede, Gateway, e DNS.
Endereço IP	Insira um endereço IP válido se desligar DHCP.
Máscara de sub-rede	Insira uma máscara de subrede se desligar DHCP.
Gateway	Insira um endereço de gateway se desligar DHCP.
DNS	Insira um nome DNS se desligar DHCP.
Aplicar	Prima ◀ (Enter) / ▶ para confirmar as configurações.

Para operar de forma fácil e simples o projector Optoma fornece diversas funções de gestão remota e de rede.

A função LAN/RJ45 do projector através da rede, tal como gestão remota: Configurações de alimentação lig/desl, brilho e contraste. Também, informações de estado do projector, tal como: Fonte de vídeo, som-mudo, etc.

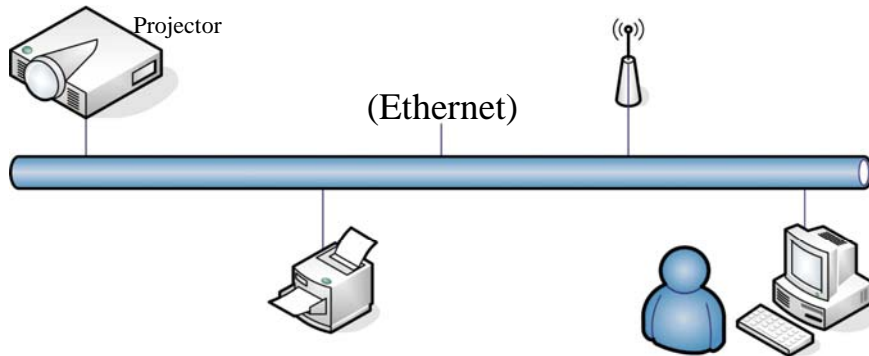

LAN_RJ45

1. Conecte um cabo RJ45 nas portas RJ45 do projector e do PC (computador portátil).

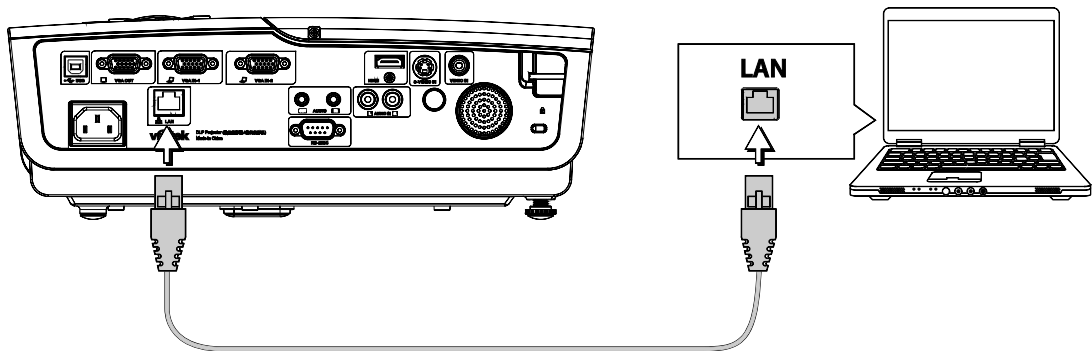

2. No PC (computador portátil) seleccione **Start** → **Control Panel** → **Network Connections**.



3. Clique com o botão direito em **Local Area Connection** e seleccione **Properties**.

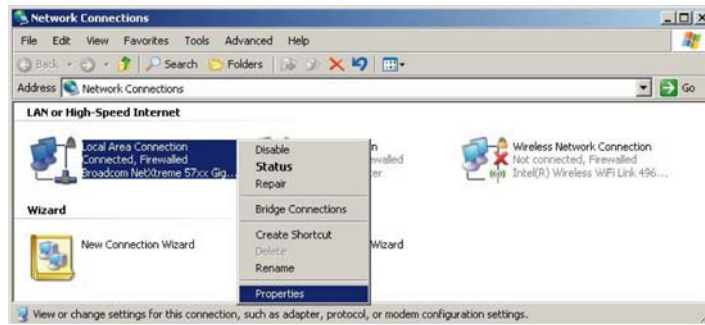

4. Na janela **Properties** seleccione a guia **General** e **Internet Protocol (TCP/IP)**.
5. Clique **Properties**.

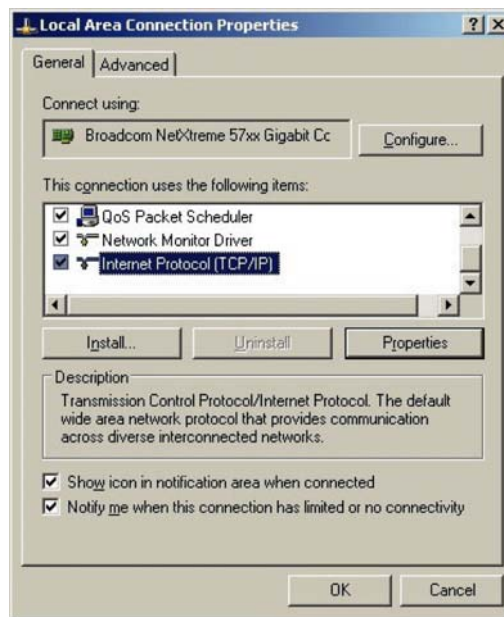

6. Clique em **Use the following IP address** e preencha o endereço IP e máscara de subrede e depois clique em **OK**.

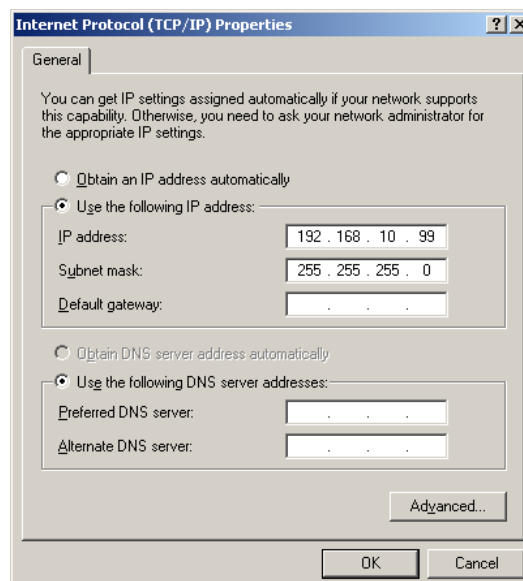

7. Prima **Menu** o botão Menu no projector.
8. Seleccione **Instalação II** → **Avançado** → **Rede**.
9. Depois de entrar em **Rede**, insira o seguinte:
 - ▶ DHCP: Desligado
 - ▶ Endereço IP: 192.168.10.10
 - ▶ Máscara de sub-rede: 255.255.255.0
 - ▶ Gateway: 0.0.0.0
 - ▶ Servidor DNS: 0.0.0.0
10. Prima **↵** (Enter) / **▶** para confirmar as configurações.
11. Abra um navegador (ex. Microsoft Internet Explorer).

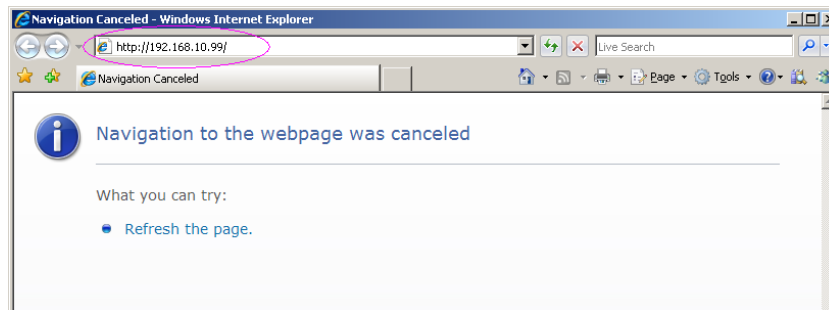

12. Na barra de endereço insira o endereço IP: 192.168.10.10.
13. Prima **↵** (Enter) / **▶**.

O projector está configurado para gestão remota. A função da LAN/RJ45 é exibida conforme a seguir.

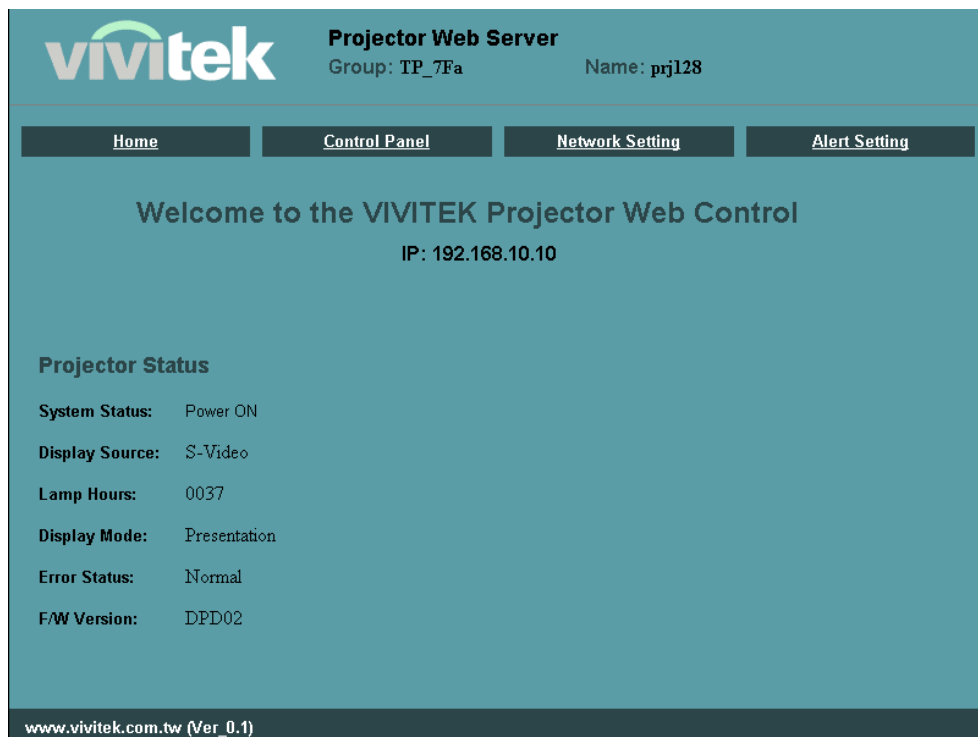

14. Clique em **Control Panel** para exibir as configurações do projector.

The screenshot shows the 'Control Panel' interface with three main sections: SOURCE, IMAGE, and DISPLAY. The SOURCE section includes buttons for Power, Blank Mute, Re-sync, and Freeze, along with a Source dropdown menu. The IMAGE section includes Projection Mode, Brightness, Contrast, and Color temp, each with a dropdown menu and +/- adjustment buttons. The DISPLAY section includes Aspect Ratio, V. Keystone, and Volume, each with a dropdown menu and +/- adjustment buttons.

Preparo de alertas de e-mail

1. Verifique se o utilizador pode aceder o sitio web da função LAN RJ45 com o navegador (ex. Microsoft Internet Explorer v6.01/v7.0).
2. Do sítio web da LAN/RJ45, clique em **Alert Setting**.



3. Por definição padrão, estas caixas de inserção em **Alert Setting** ficam em branco.

The screenshot shows the 'Alert Setting' configuration page. It has a navigation menu at the top with Home, Control Panel, Network Setting, and Alert Setting. The main content area is divided into three sections: Email Setting (with To, Cc, Subject, and From input fields), SMTP Setting (with a Server input field), and Alert Condition (with checkboxes for Over Temperature, Lamp-Door Open, and Lamp Fail). At the bottom right, there are Submit and Email Alert Test buttons.

4. O campo **To** é o endereço de e-mail dos recipientes (por exemplo, administrador do projector). Este é o campo necessário.
 O campo **Cc** envia uma cópia carbono do alerta para o endereço de e-mail específico. Este é um campo opcional (ex. assistente do administrador do projector). Este campo **Cc** é uma entrada opcional.
 O campo “Assunto” é o subtítulo para e-mail. Este é um campo necessário.
 O campo **From** é o endereço de e-mail do remetente (ex. administrador do projector). Este é um campo necessário.
 O campo **SMTP** é o servidor de e-mail para enviar e-mail (protocolo SMTP). Este é um campo necessário.
 Seleccione as condições de alerta ao marcar as caixas desejadas.
 Consulte o exemplo abaixo:

5. Quando os campos de entrada necessários estiverem correctos prima depois o botão **Email Alert Test**.
 em alguns segundos, a caixa de correio especificada recebe um e-mail de teste conforme mostrado abaixo:

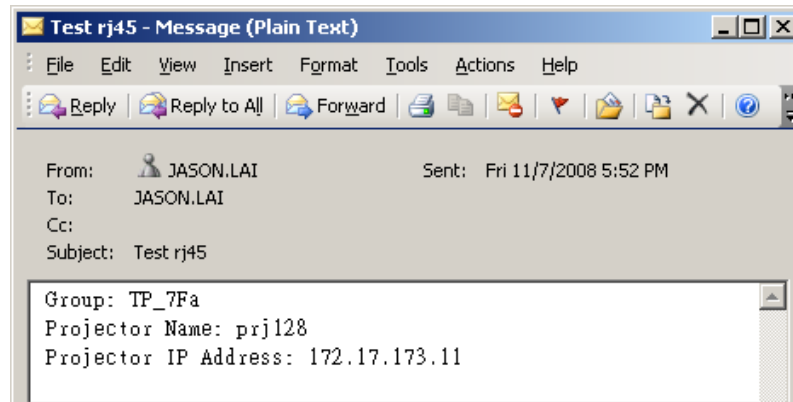

Nota:

Preencha todos os campos conforme especificado. Seleccione a condição de alerta desejada e clique em **Submit** para conduzir um **Email Alert Test**. Um teste bem sucedido alerta as contas de e-mail atribuídas.
 Para criar um alerta de e-mail, você deve seleccionar as condições de alerta e inserir um endereço de e-mail correcto

Group e **Projector Name** identificar e o projector de alerta e se estão localizados no topo do sítio web LAN RJ45 conforme mostrado abaixo:

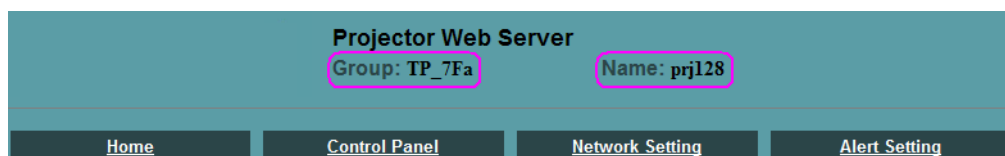

Reajuste de fábrica

Prima o botão cursor ▲▼ para mover-se acima ou abaixo no menu **Instalação II**. Seleccione o submenu **Reajuste de fábrica** e prima ← (Enter) / ► para reiniciar os itens de menu para os valores padrões de fábrica (idioma e bloqueio de segurança).

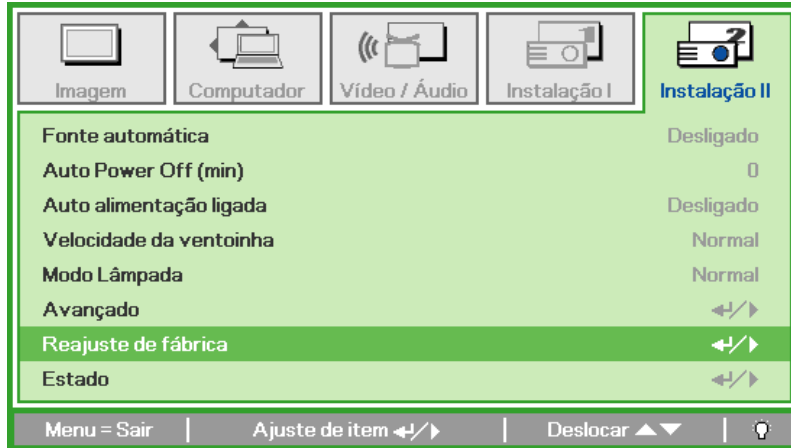

Estado

Prima o botão cursor ▲▼ para mover-se acima ou abaixo no menu **Instalação II**. Seleccione o submenu **Instalação II** e prima ← (Enter) / ► para entrar no submenu **Estado**.

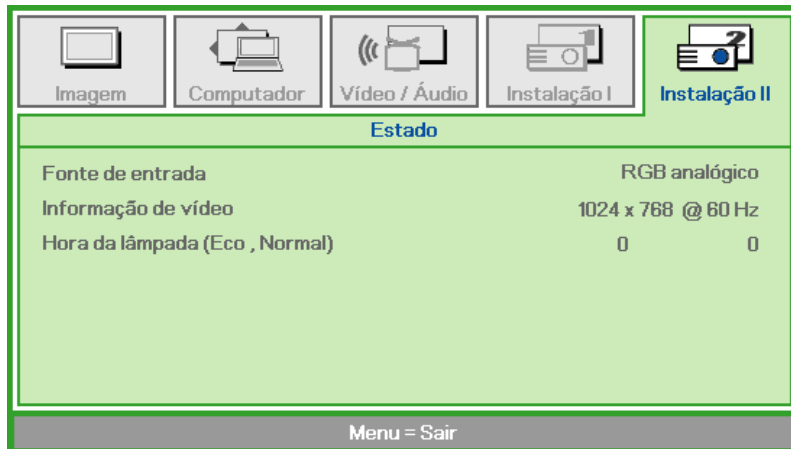

ITEM	DESCRIÇÃO
Fonte de entrada	Exibe a fonte activada.
Informação de vídeo	Exibe as informações de resolução/vídeo para a fonte RGB e padrões de cor para fonte de vídeo.
Hora da lâmpada	Hora da lâmpada usada para informações é exibida. ECO e contador Normal são separados.

MANUTENÇÃO E SEGURANÇA

Substituição da Lâmpada de projecção

A lâmpada de projecção deve ser substituída quando se queimar. Ela somente deve ser substituída por outra peça de reposição certificada, que você pode encomendar de seu revendedor local.

Importante:

- a. A lâmpada de projecção usada neste produto contém uma quantidade pequena de mercúrio.
- b. Não elimine este produto como lixe doméstico geral.
- c. A eliminação deste produto deve ser feita de acordo com os regulamentos da sua autoridade local.

Aviso:

Certifique-se de desligar e também desconectar o projector pelo menos uma hora antes de substituir a lâmpada. O não cumprimento dessa recomendação poderá resultar em uma grave queimadura.

1. Remova o parafuso individual na tampa de compartimento da lâmpada.

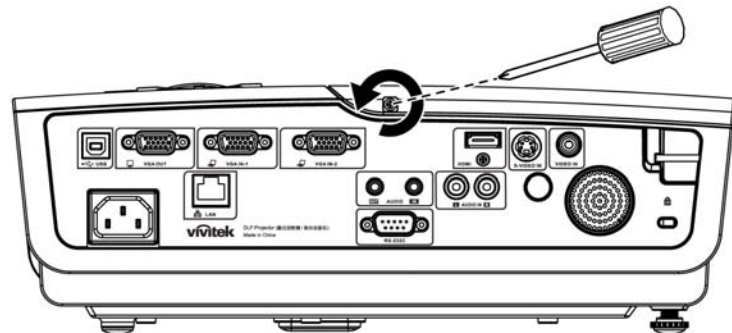

2. Abra a tampa de compartimento da lâmpada.

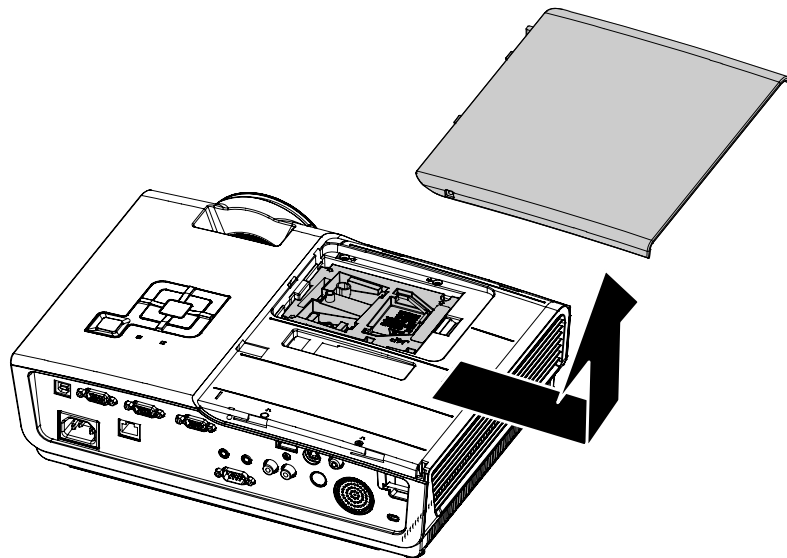

3. Remova os dois parafusos do módulo da lâmpada.

4. Levante o manípulo do módulo.

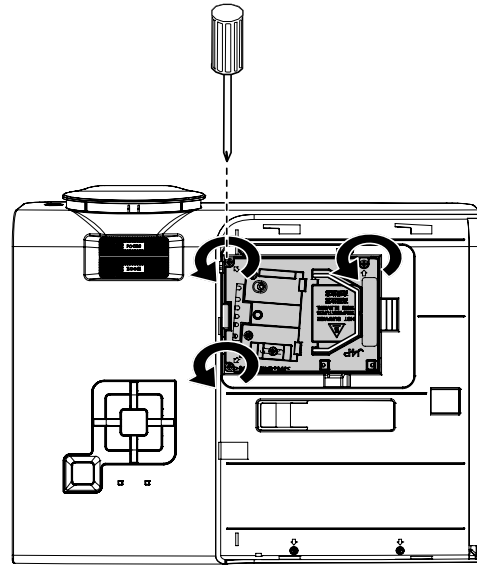

5. Puxe firmemente do manípulo do módulo para remover o módulo da lâmpada.

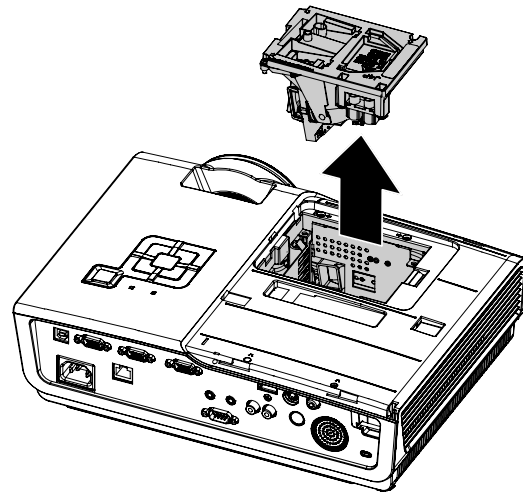

6. Reverta os passos 1 para 5 para instalar o novo módulo da lâmpada.

Ao instalar, alinhe o módulo da lâmpada com o conector e verifique seu nível par evitar dano.

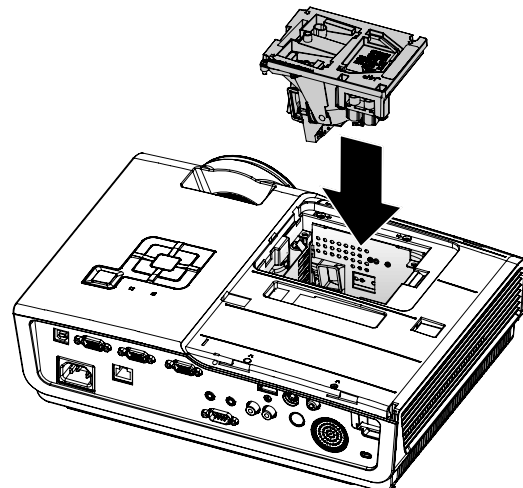

Nota: O módulo da lâmpada deve ficar preso com segurança no lugar e o conector da lâmpada deve ser ligado correctamente antes de apertar os parafusos.

Redefinindo o tempo da Lâmpada

Depois de substituir a lâmpada, deve reiniciar o temporizador para zero. Consulte os seguintes procedimentos:

1. Prima o botão **Menu** para abrir o menu OSD.
2. Prima o botão cursor ◀▶ para mover para o menu **Instalação II**. Prima o botão do cursor para se deslocar para baixo para **Avançado**.

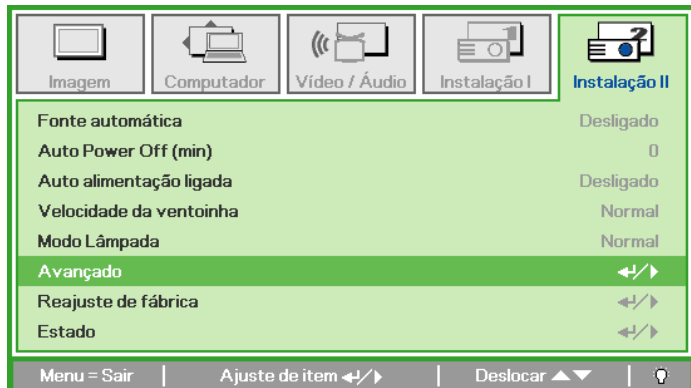

3. Prima o botão cursor ▲▼ para mover abaixo para **Res. hora lâmp.**.

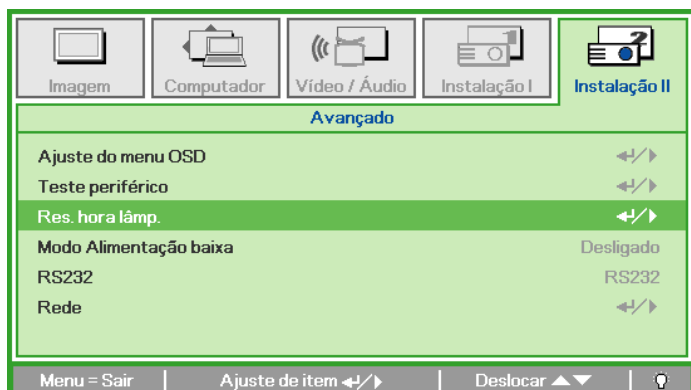

4. Prima o cursor ▶ ou o botão Enter.

Aparece uma mensagem no ecrã.

5. Prima os botões ▼ ▲ ◀ ▶ par reiniciar a hora da lâmpada.



6. Prima o botão **MENU** para retornar para **Instalação II**.

Limpeza do Projector

A limpeza do projector para remover a poeira e a sujeira irá ajudar a assegurar uma operação-livre de problemas.

Aviso:

- 1. Certifique-se de desligar e desconectar o projector pelo menos uma hora antes da limpeza. O não cumprimento dessa recomendação poderá resultar em uma grave queimadura.*
- 2. Use somente um pano umedecido para limpeza. Não deixe água cair nas aberturas de ventilação no projector.*
- 3. Se deixar cair um pouco de água no projector enquanto estiver fazendo a limpeza, deixe-o desligado num local bem ventilado diversas horas antes de usá-lo.*
- 4. Se cair muita água dentro do seu interior, solicite assistência técnica.*

Limpeza da Lente

Pode comprar um limpador da lente óptica na loja de material electrónico. Consulte o seguinte para limpar a lente do projector.

1. Coloque um pouco de limpador de lente óptica em um pano macio e limpo. (Não aplique o limpador diretamente sobre a lente óptica).
2. Limpe levemente a lente com um movimento circular.

Cuidado:

- 1. Não faça a limpeza com limpadores abrasivos ou solventes.*
- 2. Para evitar descoloração ou perda de brilho, evite passar limpador na caixa do projector.*

Limpeza da Caixa

Consulte os itens a seguir para limpeza da caixa do projector.

1. Retire a poeira com um pano umedecido limpo.
2. Umedeça o pano com água quente e detergente leve (tal como usado para lavar louça) e depois limpe a caixa.
3. Retire todo o detergente do pano e limpe o projector novamente.

Cuidado:

Para evitar a descoloração ou adulteração da caixa, não use limpadores com álcool abrasivos.

Uso do Bloqueio Kensington®

Se estiver preocupado com segurança, prenda ao projector um objeto que fique permanentemente na fenda Kensington e também um cabo de segurança.

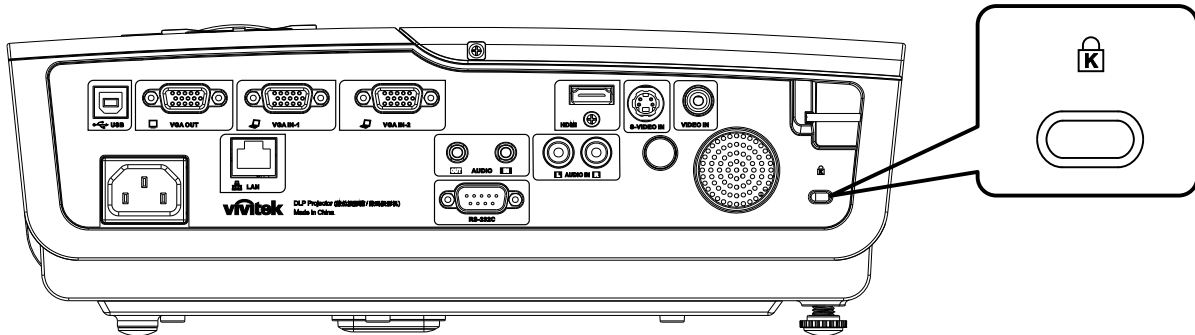

Nota:

Entre em contacto com seu vendedor para detalhes da compra de um cabo Kensington de segurança adequado.

O bloqueio de segurança corresponde ao sistema de segurança MicroSaver Security Kensington. Se tiver algum comentário contacte: Kensington, 2853 Campus Drive, San Mateo, A, CA 94403, Estados Unidos. Tel: 800-535-4242, <http://www.Kensington.com>.

PROBLEMAS E SOLUÇÕES MAIS COMUNS

Essas directrizes fornecem sugestões para lidar com problemas que possa encontrar durante o uso do projector. Se o problema permanecer sem solução entre em contacto com seu revendedor para assistência.

Geralmente depois de se perder tempo na resolução do problema, o problema é reduzido a algo tão simples quanto uma ligação frouxa. Verifique os seguintes itens antes de passar para soluções de problemas específicos.

- *Use algum outro dispositivo eléctrico para confirmar se a saída eléctrica está funcionando.*
- *Verifique se o projector está ligado.*
- *Verifique se todas as conexões estão ligadas correctamente.*
- *Verifique se o dispositivo anexado está ligado.*
- *Verifique se o PC ligado não está no modo suspenso.*
- *Verifique se um computador portátil ligado esteja configurado para a exibição externa. (Isto é feito normalmente apertando-se uma combinação de teclas Fn em seu computador portátil).*

Sugestões para Resolução de Problemas

Em cada secção de problema, tente os passos na ordem sugerida. Isso poderá ajudá-lo a resolver o problema mais rapidamente.

Tente esclarecer o problema e desse modo evitar a substituição de peças não defeituosas. Por exemplo, se você substituir as baterias e o problema persistir, coloque as baterias originais de volta e vá para o passo seguinte.

Mantenha um registo dos passos observados quando utilizar a resolução de problemas: A informação pode ser útil quando chamar o suporte técnico ou para obter informar ao pessoal da assistência.

LED de mensagem de erro

MENSAGENS DE CÓDIGO DE ERRO	LED DE ALIMENTAÇÃO PISCA	LED PRONTO PISCA	LED DE TEMP PISCA
Temperatura alta	DESLIGADO	DESLIGADO	LIGADO
Intervalo térmico	4	DESLIGADO	DESLIGADO
Erro G794	4	4	DESLIGADO
Erro T1	4	5	DESLIGADO
Erro de lâmpada	5	DESLIGADO	DESLIGADO
Super-temperatura de lastro	5	1	DESLIGADO
Curto circuito de lastro na saída detectado	5	2	DESLIGADO
Final de levantamento de lâmpada detectado	5	3	DESLIGADO
A lâmpada de lastro não inicia	5	4	DESLIGADO
A lâmpada apagou-se durante a operação normal	5	5	DESLIGADO
A lâmpada apagou-se durante a fase de execução rápida	5	6	DESLIGADO
Erro de escrita de memória da lâmpada	5	7	DESLIGADO
Excesso do tampão de escrita de memória da lâmpada	5	8	DESLIGADO
Excesso do tampão UART da lâmpada	5	9	DESLIGADO
Erro de cálculo actual da lâmpada	5	10	DESLIGADO
Configuração de programa corrompido da lâmpada	5	11	DESLIGADO
Voltagem da lâmpada muito baixa	5	12	DESLIGADO
Erro CRC de memória FLASH da lâmpada	5	13	DESLIGADO
Erro CRC de memória EEPROM da lâmpada	5	14	DESLIGADO
A configuração EEPROM da lâmpada não corresponde ao FLASH kernel	5	15	DESLIGADO
Erro de Ventilador1 (Ventilador de queimador)	6	1	DESLIGADO
Erro de Ventilador2 (Ventilador da lâmpada)	6	2	DESLIGADO
Erro de Ventilador3 (Ventilador de alimentação)	6	3	DESLIGADO
Erro de Ventilador4 (Ventilador de DMD)	6	4	DESLIGADO
Porta da lâmpada aberta	7	DESLIGADO	DESLIGADO
Erro DMD	8	DESLIGADO	DESLIGADO
Erro caixa de cores	9	DESLIGADO	DESLIGADO

Caso ocorra um erro desligue o cabo de alimentação CA e aguarde por um (1) minuto antes de reiniciar o projector. Se a alimentação ou LED pronto continuar a piscar ou o LED de temperatura alta continuar aceso contacte o centro de assistência técnica.

Problemas com a Imagem

Problema: Nenhuma imagem aparece no ecrã

1. Verifique as configurações em seu computador portátil ou PC.
2. Desligue todos os equipamentos e ligue novamente na ordem correta.

Problema: A imagem não está nítida

1. Ajuste a função **Focagem** no projector.
2. Prima o botão **Auto** no controlo remoto ou projector.

3. Verifique se a distância do projector-para-ecrã esteja dentro de 10 metros da faixa especificada.
4. Verifique se a lente do projector está limpa.

Problema: A imagem está mais larga na parte superior ou inferior (efeito trapezóide)

1. Posicione o projector de modo que fique tão perpendicular tanto quanto possível ao ecrã.
2. Use o botão **Distorção** no controlo remoto ou no projector para corrigir o problema.

Problema: A imagem não está nítida

Verifique a configuração de **Projecção** no menu **Instalação I** do OSD.

Problema: A imagem não está nítida

1. Defina as configurações de **Frequência** e **Localização** no menu **Computador** do OSD para as definições padrões.
2. Para ter certeza de que o problema não é causado por uma placa de vídeo conectada ao PC, conecte em outro computador.

Problema: A imagem está opaca, sem contraste

Ajuste a configuração de **Contraste** no menu **Imagem** do OSD.

Problema: As cores da imagem projetada não correspondem à imagem da fonte

Ajuste as configurações de **Temperatura de cor** e **Gama** no menu **Imagem** do OSD.

Problemas com a Lâmpada

Problema: Não há luz no projector

1. Verifique se o cabo de energia está ligado adequadamente.
2. Certifique-se de que a fonte de energia esteja activa fazendo um teste com outro dispositivo eléctrico.
3. Reinicie o projector na ordem correta e verifique se o LED de energia apresenta a cor verde.
4. Caso tenha trocado a lâmpada recentemente, verifique as ligações da lâmpada.
5. Substitua o módulo da lâmpada.
6. Coloque a lâmpada antiga de volta no projector e solicite o seu reparo.

Problema: A lâmpada se apaga

1. Oscilações de energia podem fazer com que a lâmpada se apague. Ligue novamente o cabo. Quando o LED pronto estiver ligado prima o botão de alimentação.
2. Substitua o módulo da lâmpada.
3. Coloque a lâmpada antiga de volta no projector e solicite o seu reparo.

Problemas com o Controlo Remoto

Problema: O projector não responde ao controlo remoto

1. Aponte o controlo remoto para o sensor remoto do projector.
2. Certifique-se de que o caminho entre o controlo remoto e o sensor não esteja obstruído.
3. Desligue todas as lâmpadas fluorescentes da sala.
4. Verifique a polaridade da bateria.
5. Substitua as baterias.
6. Desligue outros dispositivos com infravermelho nas proximidades.
7. Providencie uma revisão no controlo remoto.

Problemas de Áudio

Problema: Não há nenhum som

1. Ajuste o volume no controlo remoto.
2. Ajuste o volume da fonte de áudio.
3. Verifique a ligação do cabo de áudio.
4. Teste a saída de áudio de fonte com outros altifalantes.
5. Solicite reparo para o projector.

Problema: O som está distorcido

1. Verifique a ligação do cabo de áudio.
2. Teste a saída de áudio de fonte com outros altifalantes.
3. Solicite reparo para o projector.

Reparar o Projector

Se não conseguir resolver o problema correctamente deve obter reparo para o projector. Embale o projector na caixa original. Inclui uma descrição do problema uma lista de verificação dos passos que tomou ao tentar fixar o problema: As informações podem ser úteis para a assistência técnica. Para obter o reparo, devolva o projector para o local onde o comprou.

Especificações

Modelo	D935VX	D940VX/D945VX	D930TX	D925TX	D927TW
Tipo de exibição	TI DMD 0,55" XGA	TI DMD 0,7" XGA	TI DMD 0,55" XGA		TI DMD 0,65" WXGA
Resolução	XGA 1024x768	XGA 1024x768	XGA 1024x768		WXGA 1280x800
Peso	3,5 kg (7,7 lbs)		3,6 kg (7,9 lbs)		
Distância de projecção	1 metro ~ 10 metros		0,5 metro ~ 5 metros		
Tamanho do ecrã de projecção	22,5"~300"	23,4"~300"	38"~380"		44,4"~444"
Lente de projecção	Focagem manual / Zoom manual		Focagem manual		
Proporção de zoom	1,15		-		
Correcção da distorção vertical	+/- 15 graus				
Métodos de projecção	Frente, Atrás, para mesa/para tecto (Atrás, à frente)				
Compatibilidade de dados	VGA, SVGA, XGA, SXGA, UXGA, Mac				
SDTV/EDTV/HDTV	480i, 576i, 480p, 576p, 720p, 1080i, 1080p				
Compatibilidade de vídeo	NTSC/NTSC 4,43, PAL (B/G/H/I/M/N 60), SECAM				
Sincr H	15, 30 - 80 kHz				
Sincr V	43 - 87 Hz				
Certificado de segurança	FCC-B, UL, cUL, CB, CE, CCC, EK, PCT, PSB				
Temperatura de operação	5° ~ 35°C				
Dimensões	335 mm (W) x 102 mm (H) x 256 mm (D)				
Entrada CA	CA universal 100 ~ 240, Típico @ 110 VAC (100~240)/+/-10%				
Consumo de energia	290W	350W	350W	290W	290W
Em espera	< 1 watts				
Lâmpada	230W	280W	280W	230W	230W
Altifalante	Altifalante mono 3W				
Terminais de entrada	VGA x 2				
	S-Video x 1				
	Vídeo composto x 1				
	HDMI 1.3 x 1				
	Estéreo RCA x 1				
	Estéreo Mini-conector x 1				
Terminais de saída	VGA x 1 (Somente loop thru para VGA IN-1)				
	Estéreo Mini-conector x 1				
Terminais de controlo	RS-232C				
	RJ45				
	USB (tipo B)				
Segurança	Bloqueio Kensington				

Distância e Tamanho de Projecção

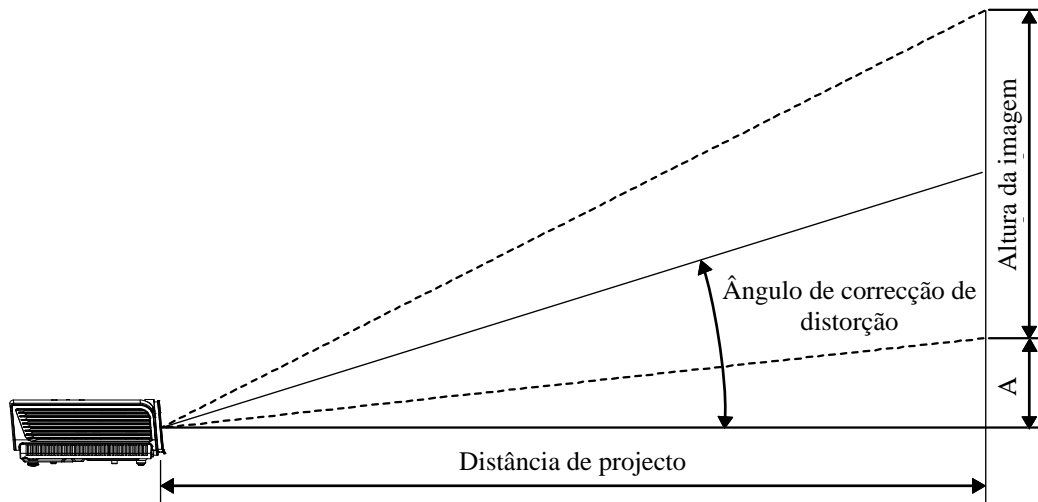

SÉRIE D9 Distância de projecção e tabela de tamanho

D935VX	TELE				AMPLO			
Distância (m)	1,34	3,58	4,47	8,94	1,54	3,09	3,86	11,58
Diagonal (polegadas)	30	80	100	200	40	80	100	300
Distorção (grau)	12,3	12,3	12,3	12,3	14,2	14,2	14,2	14,2
Altura da imagem (mm)	457,2	1219,2	1524	3048	609,6	1219,2	1524	4572
Largura da imagem (mm)	609,6	1625,6	2032	4064	812,8	1625,6	2032	6096
A (mm)	64	170,7	213,4	426,7	85,3	170,7	213,4	640,1
D940VX/D945VX	TELE				AMPLO			
Distância (m)	1,28	3,41	4,27	8,53	1,46	2,93	3,66	10,97
Diagonal (polegadas)	30	80	100	200	40	80	100	300
Distorção (grau)	12,55	12,55	12,55	12,55	14,56	14,56	14,56	14,56
Altura da imagem (mm)	457,2	1219,2	1524	3048	609,6	1219,2	1524	4572
Largura da imagem (mm)	609,6	1625,6	2032	4064	812,8	1625,6	2032	6096
A (mm)	56,4	150,5	188,1	376,3	75,3	150,5	188,1	564,4
D925TX/D930TX	TELE							
Distância (m)	0,53	1,05	1,32	3,95				
Diagonal (polegadas)	40	80	100	300				
Distorção (grau)	34,9	34,9	34,9	34,9				
Altura da imagem (mm)	609,6	1219,2	1524	4572				
Largura da imagem (mm)	812,8	1625,6	2032	6096				
A (mm)	62,8	125,6	157	470,9				
D927TW	TELE							
Distância (m)	0,56	1,13	2,25	4,5				
Diagonal (polegadas)	50	100	200	400				
Distorção (grau)	36,33	36,33	36,33	36,33				
Altura da imagem (mm)	673,1	1346,2	2692,4	5384,8				
Largura da imagem (mm)	1077	2153,9	4307,8	8615,7				
A (mm)	77,4	154,8	309,6	619,3				

SÉRIE D9 Tabela de Modo de Temporização

O projector pode exibir diversas resoluções. A seguinte tabela define as resoluções que podem ser exibidas pelo projector.

SINAL	RESOLUÇÃO	SINCR H (KHz)	SINCR V (Hz)	COMPOSTO / S-VÍDEO	COMPONENTE	RGB (ANALOG)	DVI/HDMI (DIGITAL)
NTSC	—	15,734	60,0	O	—	—	—
PAL/SECAM	—	15,625	50,0	O	—	—	—
VESA	720 x 400	37,9	85,0	—	—	O	O
	640 x 480	31,5	60,0	—	—	O	O
	640 x 480	37,9	72,8	—	—	O	O
	640 x 480	37,5	75,0	—	—	O	O
	640 x 480	43,3	85,0	—	—	O	O
	800 x 600	35,2	56,3	—	—	O	O
	800 x 600	37,9	60,3	—	—	O	O
	800 x 600	46,9	75,0	—	—	O	O
	800 x 600	48,1	72,2	—	—	O	O
	800 x 600	53,7	85,1	—	—	O	O
	1024 x 768	48,4	60,0	—	—	O	O
	1024 x 768	56,5	70,1	—	—	O	O
	1024 x 768	60,0	75,0	—	—	O	O
	1024 x 768	68,7	85,0	—	—	O	O
	1280 x 800	49,7	59,8	—	—	O	O
	1280 x 800	62,8	74,9	—	—	O	O
	1280 x 800	71,6	84,8	—	—	O	O
	1280 x 1024	64,0	60,0	—	—	O	O
	1280 x 1024	80,0	75,0	—	—	O	O
	1280 x 1024	91,1	85,0	—	—	O	O
1400 x 1050	65,3	60,0	—	—	O	O	
1440 x 900	55,9	60,0	—	—	O	O	
1600 x 1200	75,0	60	—	—	O	O	
Apple Macintosh	640 x 480	35,0	66,7	—	—	O	O
	832 x 624	49,7	74,5	—	—	O	O
	1024 x 768	60,2	74,9	—	—	O	O
	1152 x 870	68,7	75,1	—	—	O	O
SDTV	480i	15,734	60,0	—	O	—	O
	576i	15,625	50,0	—	O	—	O
EDTV	576p	31,3	50,0	—	O	—	O
	480p	31,5	60,0	—	O	—	O

SINAL	RESOLUÇÃO	SINCR H (KHz)	SINCR V (Hz)	COMPOSTO / S-VÍDEO	COMPONENTE	RGB (ANALOG)	DVI/ HDMI (DIGITAL)
HDTV	720p	37,5	50,0	—	O	—	O
	720p	45,0	60,0	—	O	—	O
	1080i	33,8	60,0	—	O	—	O
	1080i	28,1	50,0	—	O	—	O
	1080p	67,5	60,0	—	O	—	O
	1080p	56,3	50,0	—	O	—	O

O: Frequência suportada

—: Frequência suportada

A resolução nativa do painel para a Série D9 é 1024 x 768, excepto para o modelo D927TW cuja resolução é 1280 x 800. Uma resolução que não a nativa pode apresentar um tamanho não uniforme de texto ou linhas.

Dimensões do Projector

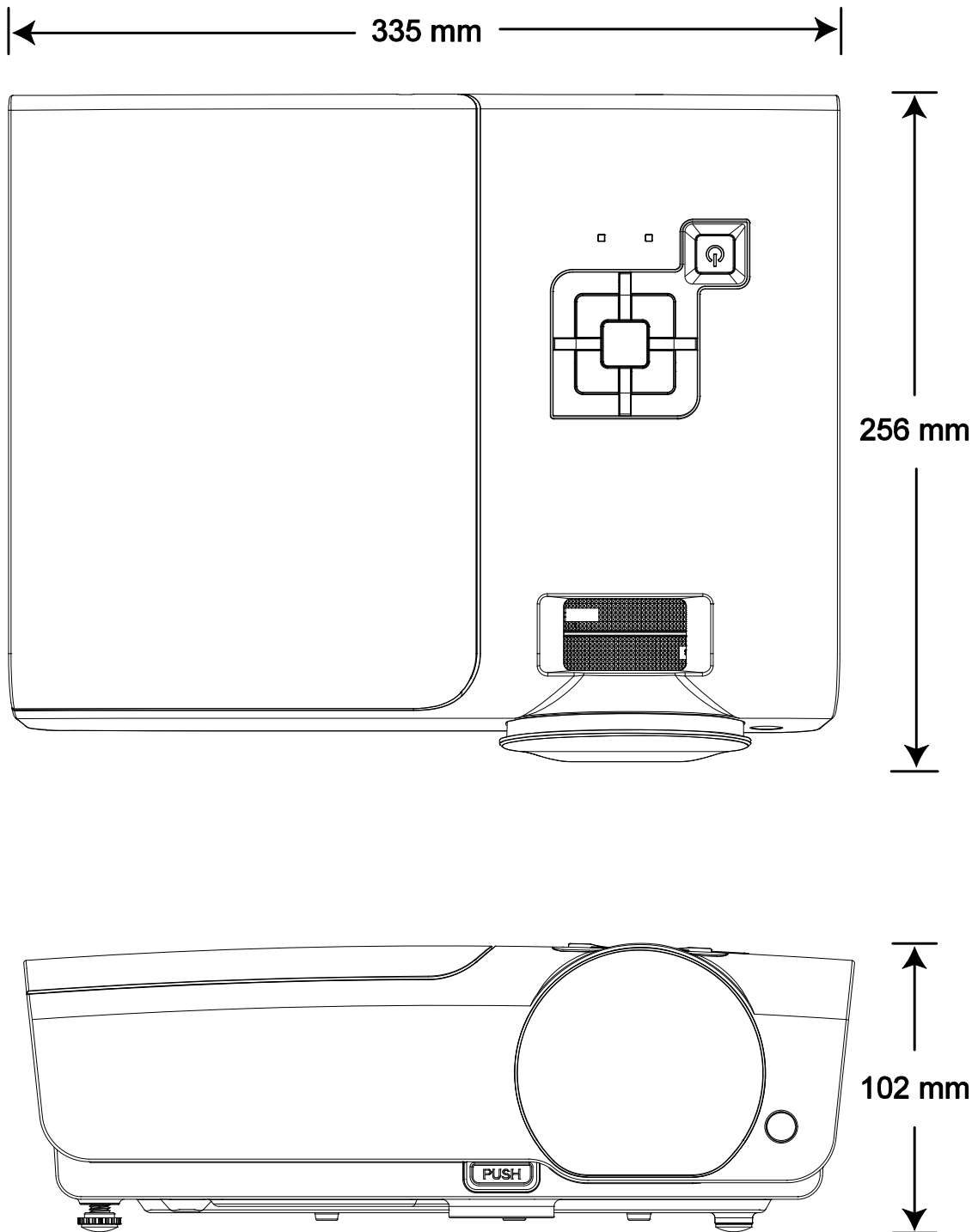

Aviso FCC

O equipamento foi testado e encontra-se de acordo com os limites para dispositivos digitais Classe B conforme a Parte 15 das normas FCC. Estes limites são definidos para fornecer protecção razoável contra interferência danosa quando o equipamento é operado num ambiente comercial.

Este equipamento gera, usa e pode irradiar energia de frequência e, se não instalado e usado de acordo com o manual de instruções pode causar interferência danosa às comunicações de rádio. A operação deste equipamento em áreas residenciais é provável de causar interferência danosa quando o utilizador será solicitado a corrigir a interferência as suas próprias custas.

Alterações ou modificações não expressamente aprovadas pelas partes responsáveis para concordância pode interferir com a autoridade do utilizador em operar este equipamento.

Canadá

Este aparelho classe digital B está de acordo com o ICES-003 canadense.

Certificações de Segurança

FCC-B, UL, cUL, CB, CE, CCC, EK, PCT e PSB

Aviso EN 55022

Este é um produto de classe B. Num ambiente doméstico, pode causar interferência de rádio onde o utilizador pode ser necessário tomar medidas correctas. O aparelho deve ser usado numa sala de conferência, sala de reunião ou auditório.